



TEKA

User Manual
RVI 460

DE ES PT

www.teka.com

GEBRAUCHSANWEISUNG FÜR DEN WEINKÜHLER

MODELL NR.

RVI 460

Vielen Dank für den Kauf unseres Weinkühlers. Wir sind überzeugt davon, dass dieses fortschrittliche Gerät Ihrem Wein einen anderen, freudigen Geschmack verleihen wird. Lesen und befolgen Sie vor dem Gebrauch alle Sicherheitsvorschriften und Betriebsanweisungen.

ACHTUNG!

- Um Beschädigungen an der Türdichtung zu vermeiden, achten Sie darauf, die Tür vollständig zu öffnen, bevor Sie Einlegeböden aus den Schienen herausziehen.
- Das Gerät muss so aufgestellt werden, dass der Stecker leicht zugänglich ist. Das Stromkabel muss locker verlegt werden. Bringen Sie den Schrank an seinen endgültigen Standort. Bewegen Sie den Schrank nicht, wenn er mit Wein beladen ist. Sie könnten das Gehäuse verformen. Dieser Weinschrank sollte so aufgestellt werden, dass der Kompressor nicht mit der Hand berührt werden kann. Kinder sollten beaufsichtigt werden, um sicherzustellen, dass sie nicht mit dem Gerät spielen.
- Ein beschädigtes Netzkabel muss durch den Hersteller oder seinen Kundendienst oder eine ähnlich qualifizierte Person ersetzt werden, um Gefahren zu vermeiden.

Dieses Gerät darf von Kindern ab 8 Jahren sowie von Personen mit verringerten physischen, sensorischen oder mentalen Fähigkeiten oder Mangel an Erfahrung und Wissen benutzt werden, wenn sie beaufsichtigt werden oder nicht mit dem Gerät spielen. Die Reinigung und Benutzerwartung darf nicht von Kindern ohne Aufsicht durchgeführt werden.

Um eine Verunreinigung des Weins zu vermeiden, beachten Sie bitte die folgenden Hinweise:

- Längeres Öffnen der Tür kann zu einem deutlichen Anstieg der Temperatur in den Fächern des Geräts führen.
- Reinigen Sie regelmäßig die Oberflächen, die mit Flaschen in Berührung kommen können, und die zugänglichen Teile des Abflusssystems.
- Wenn das Kühlgerät längere Zeit leer bleiben wird, schalten Sie es aus, tauen Sie es ab, reinigen und trocknen Sie es und lassen Sie die Tür einen Spalt offen, um Schimmelbildung im Inneren zu vermeiden.

– **ACHTUNG:** Halten Sie die Lüftungsöffnungen im Gerätegehäuse oder im Einbausschrank frei von jeglichem Verschluss.

– **ACHTUNG:** Verwenden Sie keine mechanischen Hilfsmittel oder andere nicht vom Hersteller empfohlene Mittel zur Beschleunigung des Abtauprozesses.

– **ACHTUNG:** Beschädigen Sie nicht den Kältemittelkreislauf.

– **ACHTUNG:** Verwenden Sie in den Weinlagerfächern des Geräts keine elektrischen Geräte, es sei denn, sie sind ausdrücklich vom Hersteller empfohlen.

Lagern Sie keine explosiven Medien wie Spraydosen mit brennbarem Treibmittel in diesem Gerät.

Dieses Gerät ist für die Verwendung im Haushalt und in ähnlichen Anwendungen vorgesehen, wie z. B.

- Personalküchenbereiche in Geschäften, Büros und anderen Arbeitsumgebungen.
- Bauernhäuser und von Kunden in Hotels, Motels und anderen wohnungsähnlichen Umgebungen.
- Bed-and-Breakfast-Umgebungen.
- Gastronomie und ähnliche Nicht-Einzelhandelsanwendungen.
- **ACHTUNG:** Um eine Gefährdung durch Instabilität des Geräts zu vermeiden, muss es gemäß den Anweisungen befestigt werden.

BITTE VERWENDEN SIE AUF KEINEN FALL EIN VERLÄNGERUNGSKABEL ZUM ANSCHLIESSEN DES GERÄTS.

WICHTIGE SICHERHEITSANWEISUNGEN

⚡ACHTUNG⚡	Befolgen Sie die folgenden grundlegenden Vorsichtsmaßnahmen, um die Gefahr von Bränden, elektrischen Schlägen oder Verletzungen bei der Verwendung Ihres Geräts zu verringern:
<ul style="list-style-type: none">• Lesen Sie alle Anweisungen, bevor Sie den Weinkühler verwenden.• GEFAHR oder WARNUNG: Gefahr des Einschließens von Kindern. Das Einschließen und Ersticken von Kindern ist kein Problem der Vergangenheit. Ausrangierte oder stillgelegte Geräte sind immer noch gefährlich ... auch wenn sie „nur ein paar Tage in der Garage stehen“.• Bevor Sie Ihren alten Weinkühler entsorgen: Nehmen Sie die Tür ab. Lassen Sie die Einlegeböden an ihrem Platz, damit Kinder nicht leicht hineinklettern können.• Erlauben Sie Kindern niemals, das Gerät zu bedienen, damit zu spielen oder hineinzukrabbeln.• Reinigen Sie Geräteteile niemals mit brennbaren Flüssigkeiten. Die Dämpfe könnten eine Brand- oder Explosionsgefahr darstellen.• Lagern oder verwenden Sie kein Benzin oder andere brennbare Dämpfe und Flüssigkeiten in der Nähe dieses oder anderer Geräte. Die Dämpfe könnten eine Brand- oder Explosionsgefahr darstellen.• Wenn das Kältemittel dieser Geräte R600a ist, sollten brennbare und explosive Gegenstände nicht in oder in der Nähe des Gehäuses gelagert werden, um einen Brand oder eine Explosion zu vermeiden. <div style="text-align: center;"></div> <p style="text-align: center;">-Bewahren Sie diese Anweisungen auf-</p>	

INSTALLATIONSANWEISUNGEN

➤ Vor der Verwendung Ihres Weinkühlers

- Entfernen Sie die äußere und innere Verpackung.
- Bevor Sie den Weinkühler an die Stromversorgung anschließen, lassen Sie ihn für ca. 2 Stunden aufrecht stehen. Dadurch wird die Möglichkeit einer Störung des Kühlsystems durch die Handhabung während des Transports verringert.
- Reinigen Sie die Innenflächen mit lauwarmem Wasser und einem weichen Tuch.
- Dieses Gerät ist für die Verwendung im Haushalt und in ähnlichen Anwendungen vorgesehen, wie z. B.
 - Personalküchenbereiche in Geschäften, Büros und anderen Arbeitsumgebungen.
 - Bauernhäuser und von Kunden in Hotels, Motels und anderen wohnungsähnlichen Umgebungen.
 - Bed-and-Breakfast-Umgebungen.
 - Gastronomie und ähnliche Nicht-Einzelhandelsanwendungen.
- Wenn Sie Ihr Gerät entsorgen möchten, wählen Sie bitte eine autorisierte Entsorgungsstelle.

➤ Installation Ihres Weinkühlers

- Dieses Gerät ist für den Einbau in eine Säule (vollständig versenkt) vorgesehen (siehe Aufkleber auf der Rückseite des Geräts).
- **Dieses Gerät ist ausschließlich für die Lagerung von Wein bestimmt.**
- Stellen Sie Ihren Weinkühler auf einen Boden, der stabil genug ist, um ihn bei voller Beladung zu tragen.
- Dieses Gerät verwendet ein entflammbares Kältemittel. Beschädigen Sie daher niemals das Kühlrohrsystem während des Transports. Stellen Sie den Weinkühler entfernt von direkter Sonneneinstrahlung und Wärmequellen (Ofen, Heizung, Heizkörper usw.) auf. Direkte Sonneneinstrahlung kann die Acrylbeschichtung beeinträchtigen und Wärmequellen können den Stromverbrauch erhöhen. Außerdem können extrem kalte Umgebungstemperaturen dazu führen, dass das Gerät nicht richtig funktioniert.
- Stellen Sie das Gerät nicht an einer feuchten Stelle auf.
- Schließen Sie den Weinkühler an eine exklusive, ordnungsgemäß installierte und geerdete Wandsteckdose an. Entfernen Sie unter keinen Umständen den dritten (geerdeten) Anschluss des Netzkabels. Alle Fragen zur Stromversorgung und/oder Erdung sollten an einen zertifizierten Elektriker oder ein autorisiertes Produkt-Service-Center gerichtet werden.

➤ Achtung

- Lagern Sie Wein in verschlossenen Flaschen.
- Überladen Sie den Weinkühler nicht.
- Öffnen Sie die Tür nur, wenn es notwendig ist.
- Decken Sie die Regale nicht mit Alufolie oder anderem Regalmaterial ab, das die Luftzirkulation verhindern könnte.
- Wenn Sie den Weinkühler längere Zeit nicht benutzen, sollten Sie nach einer sorgfältigen Reinigung die Tür einen Spalt offen lassen, damit die Luft im Inneren zirkulieren kann, um mögliche Kondensat-, Schimmel- oder Geruchsbildung zu vermeiden.

➤ Raumtemperatur-Grenzwerte







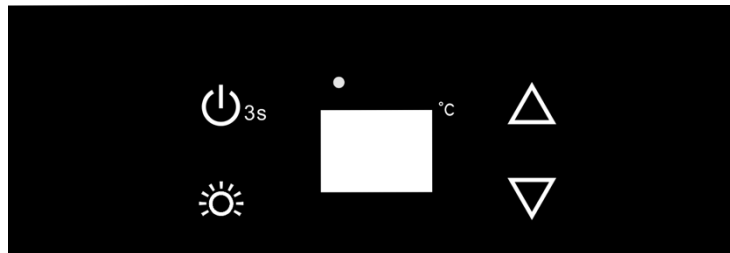

Dieses Gerät ist für den Betrieb bei Umgebungstemperaturen ausgelegt, die durch die auf dem Typenschild angegebene Temperaturklasse bestimmt sind.

Klasse	Symbol	Umgebungstemperaturbereich (°C)
Erweitert temperiert	SN	+ 10 bis + 32
Temperiert	N	+ 16 bis + 32
Subtropisch	ST	+ 16 bis + 38
Tropisch	T	+ 16 bis + 43

BEDIENUNG IHRES WEINKÜHLERS UND EINSTELLUNG DER TEMPERATURREGELUNG

➤ Anleitung zum Steuerungssystem



- **„DISPLAY“**
Zeigt die eingestellte Temperatur an.
 - **“”-Taste**
Steigert die Temperatur um jeweils 1 °C.
 - **“”-Taste**
Verringert die Temperatur um jeweils 1 °C.
 - **“”-Taste**
Zum Ein- und Ausschalten der Innenbeleuchtungssteuerung.
(Wenn Sie diese Taste drücken, wird das Licht dauerhaft eingeschaltet und wird nicht durch die Tür gesteuert. Wenn Sie die Taste erneut drücken, geht das Licht aus und wird über die Tür gesteuert.)
HINWEIS: Es dauert 3 Sekunden, bis das LED-Licht nach dem Ausschalten vollständig erlischt.
 - **„ 3s“-Taste**
Ein-/Ausschalttaste des Geräts.
(Wenn Sie diese Taste drücken, wird das Gerät eingeschaltet. Wenn Sie diese Taste erneut 3 Sekunden lang drücken, wird das Gerät ausgeschaltet).
- Einstellung der Temperaturregelung
- Der Temperaturbereich ist von 5 bis 18 °C.
 - Die Werkseinstellung ist 12 °C und erscheint,
 - wenn das System in die Temperatureinstellung geschaltet wird. Mit jedem Druck auf die Taste  oder  wird die Temperatureinstellung um 1 °C erhöht oder verringert. Wenn die Temperatureinstellung den oberen Grenzwert 18 °C bzw. den unteren Grenzwert 5 °C erreicht, wird sie nicht weiter erhöht oder verringert.
 - Wenn Sie die Ist-Temperatur wissen wollen, drücken Sie 3 Sekunden lang  oder . Im Display wird dann die aktuelle Temperatur angezeigt. Nach 5 Sekunden wird wieder die eingestellte Temperatur angezeigt.
- Innenbeleuchtung
- Um Energie zu sparen, schaltet sich die LED-Beleuchtung dieses Weinkühlers automatisch aus, wenn die Tür geschlossen wird. Sie können aber auch einstellen, dass das LED-Licht ständig leuchtet. Halten Sie dazu die Taste „“ 5 Sekunden lang gedrückt. Auf dem Display wird „LP“ angezeigt. Nach 4 Sekunden kehrt die Anzeige in den Normalzustand zurück und das Licht bleibt eingeschaltet, bis es manuell ausgeschaltet wird.

Wenn Sie zurückschalten und Energie sparen möchten (empfohlen), halten Sie die Taste „☀“ erneut 5 Sekunden lang gedrückt, bis auf dem Display „LF“ erscheint. Nach 4 Sekunden kehrt die Anzeige in den Normalzustand zurück, und das Licht schaltet sich nach 10 Minuten automatisch aus (dann schaltet sich das Licht bei geöffneter Tür ein und bei geschlossener Tür aus).

➤ **Anmerkung**

- Wenn das Gerät ausgesteckt, die Stromversorgung unterbrochen oder ausgeschaltet wird, müssen Sie 3 bis 5 Minuten warten, bevor Sie das Gerät wieder einschalten können. Wenn Sie versuchen, den Weinkühler vor dieser Verzögerung neu zu starten, startet er nicht.
- Wenn Sie den Weinkühler zum ersten Mal benutzen oder ihn nach längerem Stillstand wieder einschalten, kann es zu einer Abweichung von einigen Grad zwischen der von Ihnen gewählten und der auf der LED-Anzeige angezeigten Temperatur kommen. Dies ist normal und hängt mit der Länge der Aktivierungszeit zusammen. Sobald der Weinkühler ein paar Stunden läuft, wird alles wieder normal.

➤ **Anleitung zu den Funktionen**

• **Temperatur-Speicherfunktion**

Bei einer Stromunterbrechung merkt sich der Weinkühler die vorherigen Temperatureinstellungen. Wird die Stromversorgung wiederhergestellt, kehrt er zur gleichen Einstellung zurück.

Temperatur als Abschaltung.

Türöffnungsalarm

Wenn Sie vergessen, die Tür zu schließen, oder die Tür nicht vollständig geschlossen wird, ertönt nach 5 Minuten der Summer. Bitte schließen Sie die Tür immer vollständig und vermeiden Sie, dass Kälteenergie verloren geht.

Temperaturalarm

Wenn die Innentemperatur über 23 °C steigt, wird im Anzeigefeld „HI“ angezeigt, und der Summer gibt nach einer Stunde kontinuierlich Alarm. Bitte überprüfen Sie dann die Ursache.

Wenn die Innentemperatur unter 0 °C fällt, wird „LO“ im Anzeigefeld angezeigt, der Summer ertönt und die Störungsanzeige leuchtet auf.

➤ **Speicherdiagramm**

Die aktuelle Konfiguration Ihres Produkts können Sie dem Speicherdiagramm entnehmen.

Gesamt: 46 Flaschen (Max)

Bordeaux-Flaschen

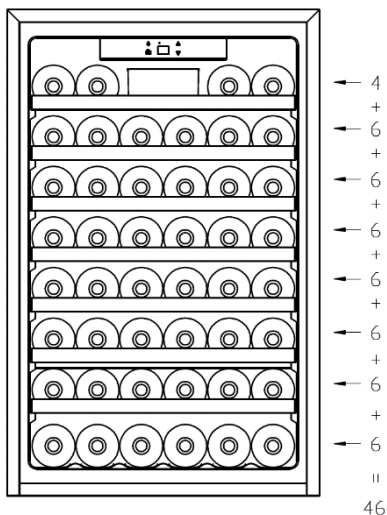

Gesamt: 48 Flaschen (Max)

Bordeaux-Flaschen

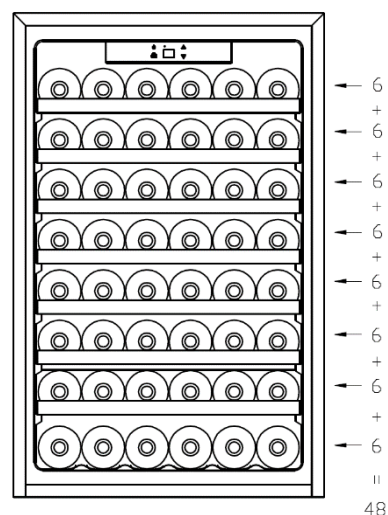

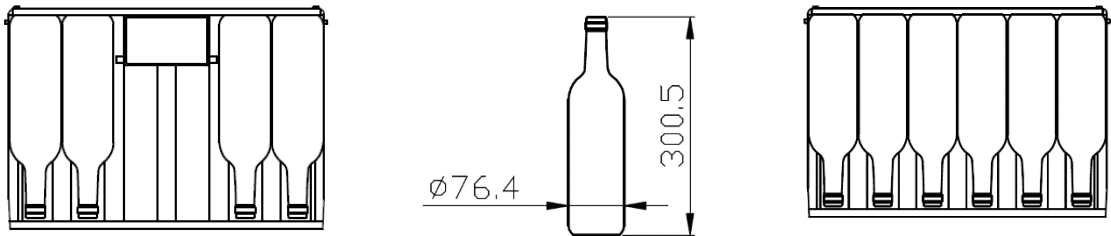

Für die energiesparendste Konfiguration müssen die Einlegeböden im Gerät positioniert sein. Siehe dazu die obigen Bilder.

➤ **Einlegeböden**

- Um Beschädigungen an der Türdichtung zu vermeiden, achten Sie darauf, die Tür vollständig zu öffnen, bevor Sie Einlegeböden aus den Schienen herausziehen.
- Für einen einfachen Zugriff auf die Flaschen können Sie die Einlegeböden ca. 1/3 auf ihren Schienen herausziehen. Ein weiteres Herausziehen wird durch Anschläge an beiden Seiten verhindert, so dass die Flaschen nicht herunterfallen können.

Aus folgender Anleitung können Sie ersehen, wie Sie die Ablage mit einer anderen Methode ersetzen.

Wenn Sie einen dieser Einlegeböden aus Einschub herausnehmen möchten, kippen Sie den ihn gemäß der Abbildung und ziehen Sie ihn einfach heraus, bzw. schieben Sie ihn hinein, bis er sicher auf den Halterungen sitzt.

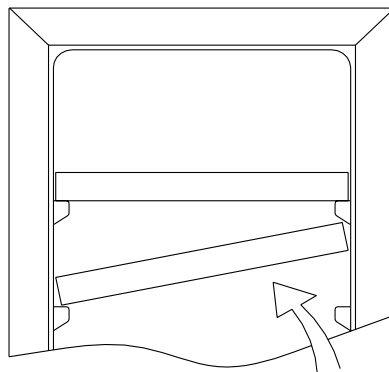

➤ **Einlegen verschiedener Flaschengrößen**

- Diese Regale wurden mit konkaven Vertiefungen entworfen, doch können hohe Weinflaschen auch quer auf den Holzböden gelagert werden.

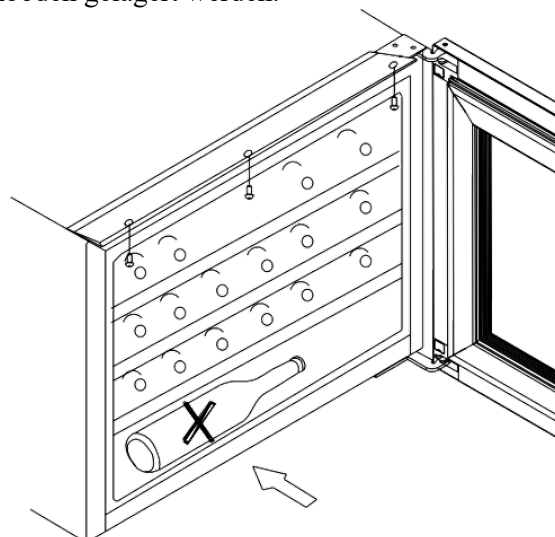

➤ Ändern der Türöffnungsrichtung

Dieses Gerät hat eine umkehrbare Türen, wird aber mit links öffnender Tür geliefert. Bitte folgen Sie den nachstehenden Anweisungen, um die Tür auf rechts öffnend umzustellen.

(1) oberes Scharnier (2) Türlichtschalter (3) Aufnahmeblech (4) Halterung
(5) Unteres Scharnier

Verschieben Sie das Gerät und stellen Sie es auf eine Unterlage mit einer Höhe von ca. 200 mm, um den Schrank zu stützen; dies dient dazu, den Platz für die Tür freizulassen, da die Tür größer ist als der Schrank.

1. Öffnen Sie die Tür in einem 90-Grad-Winkel. Entfernen Sie die 4 Schrauben und das obere Scharnier (1) links oben am Schrank, nehmen Sie dann die Tür vom Schrank ab und stellen oder legen Sie sie an einen sicheren Ort (Abb. 1).
2. Entfernen Sie den Türlichtschalter (2) mit seinen 2 Schrauben unten in der Türmitte und montieren Sie ihn mit diesen Schrauben in entgegengesetzter Richtung wieder oben in der Türmitte (Abb. 2).
3. Entfernen Sie das Aufnahmeblech (3) mit seinen Schrauben von der rechten Unterseite der Tür, und montieren Sie es dann mit den gleichen Schrauben in Diagonalposition (rechts oben an der Tür) (Abb. 2).
4. Neigen Sie den Weinkühler um 45 Grad, entfernen Sie das untere Scharnier (5) mit seinen Schrauben rechts unten am Schrank. Entfernen Sie die Schrauben und die Halterung (4) links unten am Schrank, und montieren Sie sie wieder rechts unten. (Abb. 3/4).
5. Montieren Sie das obere Scharnier (1) unten links an der Tür. (Abb. 4).
6. Drehen Sie die Tür um 180 Grad (Abb. 5).
7. Montieren Sie das untere Scharnier (5) mit seinen Schrauben links oben am Schrank und setzen Sie die Tür am Schrank an (Abb. 6).

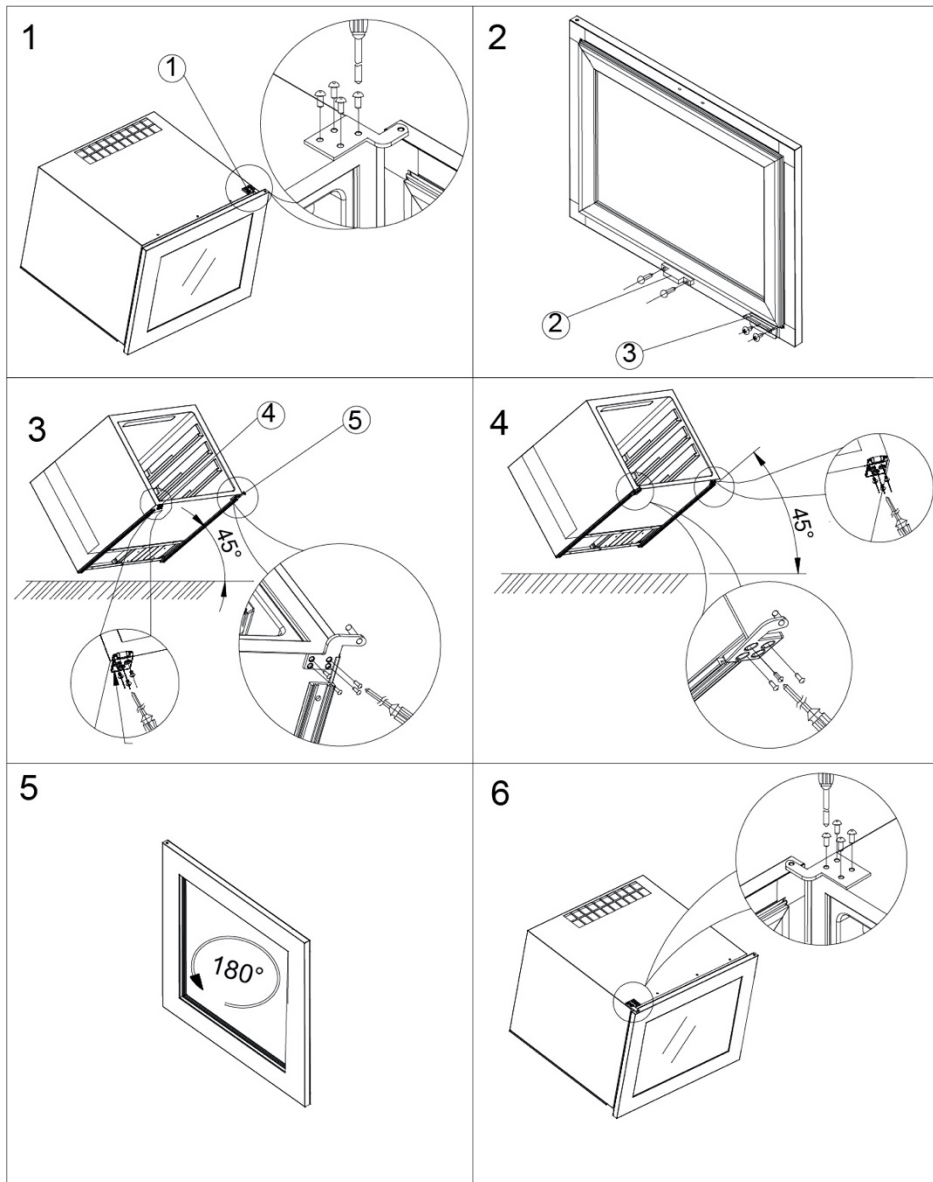

➤ **Installationsvorschriften für den Einbau**

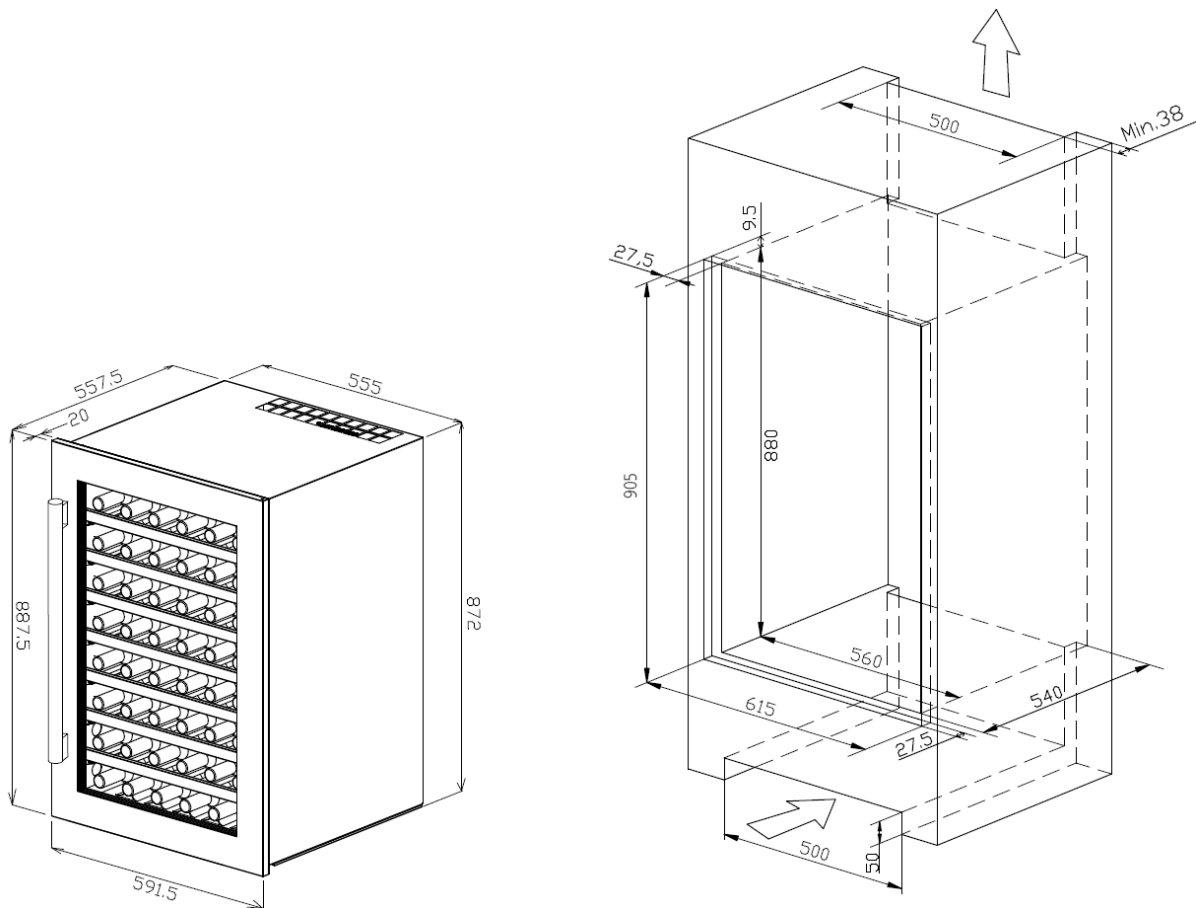

1. Nach Einbau des Weinkühlers in der Küche müssen Sie den Anschlagblock (a) in der Nähe des Weinkühlers (b) einstellen
2. Befestigen Sie die 3 Schrauben durch die Löcher im Anschlagblock (a) an den Weinkühler (b), siehe Abb. unten.

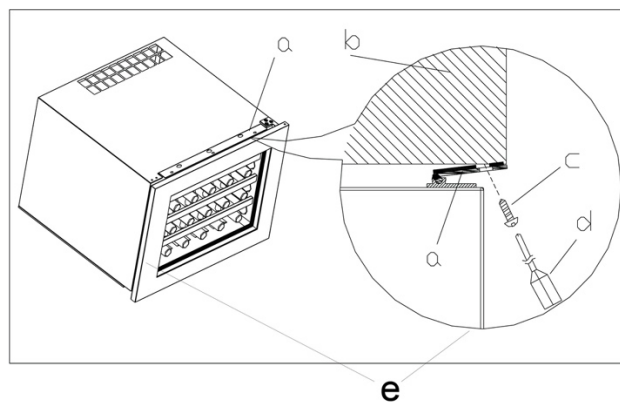

a Anschlagblock b Küchen-Weinkühler c Schraube d Schraubendreher e Weinkühler

Montage des unteren Befestigungsbügels

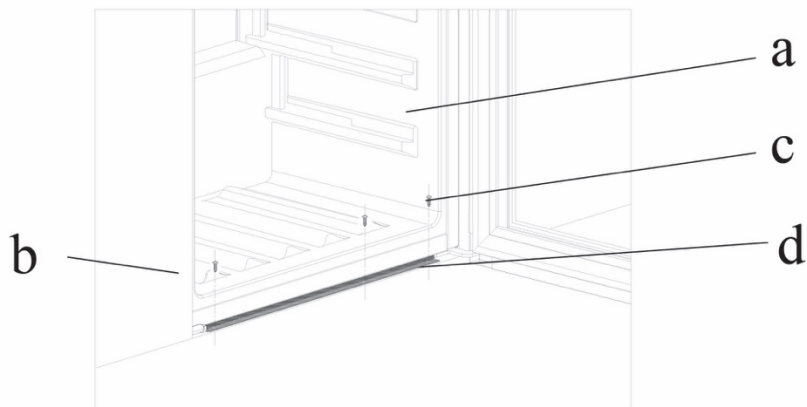

1. Bauen Sie den Weinkühler (a) in den korrekten Position in den Schrank (b) ein.

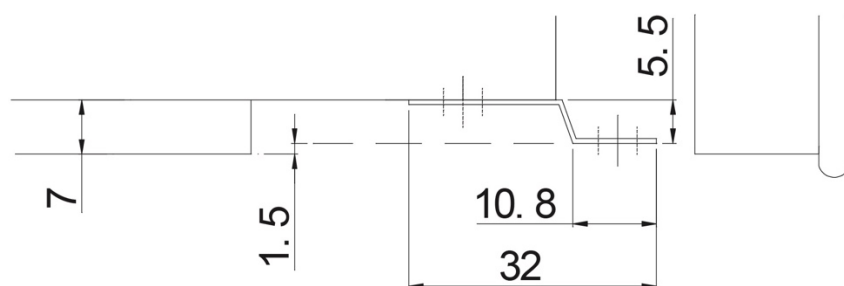

2. Schrauben Sie den unteren Befestigungswinkel mit den Schrauben (c) an.

3. Bitte lesen Sie in der Bedienungsanleitung auf Seite 10 nach, wie Sie den oberen Befestigungswinkel anbringen.

➤ Empfohlene TRINKTEMPERATUREN

Die folgenden (ungefähren) Trinktemperaturen werden für die verschiedenen Weinarten empfohlen:

○ Lagerung ALLER WEINARTEN	12 – 14 °C
○ NV-Champagner, perlend	6 °C
○ Vintage-Champagner	10 °C
○ Trockener weißer Semillon, Sauvignon Blanc	8 °C
○ Trockener weißer Gewürztraminer, Riesling	10 °C
○ Trockener weißer Chardonnay	10 °C
○ Vintage-Chardonnay	14 °C
○ Süßer weißer Sauternes Monbazillac, Spätlese-Eiswein	10 °C
○ Süßer weißer Vintage-Sauternes	14 °C
○ Beaujolais	13 °C
○ Rotwein Pinot Noir	16 °C
○ Roter Vintage-Pinot Noir	18 °C
○ Roter Grenache, Syrah	16 °C
○ Roter Cabernet, Merlot, französisch, australisch, neuseeländisch, chilenisch, argentinisch, italienisch, spanisch, kalifornisch	18 °C

WARTUNG UND PFLEGE

➤ Reinigung Ihres Weinkühlers

- Schalten Sie das Gerät aus, ziehen Sie den Netzstecker und entfernen Sie alle Gegenstände, einschließlich Einlegeböden und Gestell.
- Reinigen Sie die Innenflächen mit einer Lösung aus warmem Wasser und Backpulver. Lösen Sie dazu etwa 2 Esslöffel Natron in einem Liter Wasser auf.
- Reinigen Sie die Einlegeböden mit einer milden Spülmittellösung.
- Wringen Sie überschüssiges Wasser aus dem Schwamm oder Tuch aus, wenn Sie den Bereich der Bedienelemente oder elektrische Teile reinigen.
- Reinigen Sie den Außenkühler mit warmem Wasser und einem milden Flüssigwaschmittel. Spülen Sie ihn gut nach und wischen Sie ihn mit einem sauberen, weichen Tuch trocken.

➤ Stromausfall

- Die meisten Stromausfälle werden innerhalb weniger Stunden behoben und sollten keinen Einfluss auf die Temperatur Ihres Geräts haben, wenn Sie die Anzahl der Türöffnungen minimieren. Wenn der Strom für einen längeren Zeitraum ausfällt, müssen Sie die richtigen Maßnahmen ergreifen, um Ihren Wein zu schützen.

➤ Ferienzeit

- **Kurze Ferien:** Lassen Sie den Weinkühler bei Ferienzeiten von weniger als drei Wochen in Betrieb.
- **Lange Ferien:** Sollte das Gerät mehrere Monate lang nicht benutzt werden, entfernen Sie allen Inhalt und schalten Sie es aus. Reinigen und trocknen Sie den Innenraum gründlich. Um Geruchs- und Schimmelbildung zu vermeiden, lassen Sie die Tür leicht geöffnet. Blockieren Sie sie gegebenenfalls in dieser Stellung.

➤ Umstellen Ihres Weinkühlers

- Entfernen Sie den gesamten Inhalt.
- Befestigen Sie alle losen Teile (Einlegeböden) im Inneren des Geräts mit Klebeband.
- Drehen Sie den verstellbaren Fuß nach oben, um Beschädigungen daran zu vermeiden.
- Verschließen Sie die Tür mit Klebeband.
- Achten Sie darauf, das Gerät während des Transports sicher in aufrechter Position zu halten. Schützen Sie die Außenseiten des Geräts mit einer Decke oder ähnlich.

➤ Energiespartipps

- Der Weinkühler sollte im kältesten Bereich des Raumes, weit weg von wärmeerzeugenden Geräten und ohne direkte Sonneneinstrahlung aufgestellt werden.

➤ Ersatzteilverfügbarkeit

- Thermostate, Temperatursensoren, Leiterplatten und Leuchtmittel sind für einen Zeitraum von mindestens sieben Jahren nach Inverkehrbringen des letzten Geräts des Modells erhältlich.

PROBLEME MIT IHREM WEINKÜHLER?

Sie können viele häufige Probleme mit dem Weinkühler einfach selbst lösen und sich so die Kundendienstkosten sparen. Probieren Sie die folgenden Vorschläge aus, um zu sehen, ob Sie das Problem lösen können, bevor Sie den Kundendienst anrufen.

PROBLEMLÖSUNG

PROBLEM	MÖGLICHE URSACHE
Der Weinkühler funktioniert nicht.	Das Gerät ist nicht eingesteckt. Er ist ausgeschaltet. Der Schutzschalter hat ausgelöst oder eine Sicherung ist durchgebrannt.
Der Weinkühler wird nicht kalt genug.	Überprüfen Sie die Temperatureinstellung. Eine heiße Umgebung kann eine höhere Einstellung erfordern. Die Tür wurde zu oft geöffnet. Die Tür ist nicht vollständig geschlossen. Die Türdichtung dichtet nicht richtig ab.
Er schaltet sich häufig ein und aus.	Die Raumtemperatur ist höher als normal. Der Weinkühler wurde auf einmal mit vielen Flaschen bestückt. Die Tür wurde zu oft geöffnet. Die Tür ist nicht vollständig geschlossen. Die Temperaturregelung ist nicht richtig eingestellt. Die Türdichtung dichtet nicht richtig ab.
Die Beleuchtung funktioniert nicht.	Das Gerät ist nicht eingesteckt. Der Schutzschalter hat ausgelöst oder eine Sicherung ist durchgebrannt. Die Glühbirne ist durchgebrannt. Die Lichttaste ist „AUS“.
Vibrationen.	Prüfen Sie, ob der Weinkühler waagrecht steht.
Der Weinkühler scheint zu viel Lärm zu machen.	Ein rasselndes Geräusch kann vom Durchfluss des Kältemittels herrühren, was normal ist. Am Ende jedes Zyklus hören Sie möglicherweise gurgelnde Geräusche, die durch den normalen Kältemittelfluss in Ihrem Weinkühler verursacht werden. Das Zusammenziehen und Ausdehnen der Innenwände kann knallende und knisternde Geräusche verursachen. Der Weinkühler steht nicht gerade.
Die Tür schließt nicht richtig.	Der Weinkühler steht nicht gerade. Die Tür wurde umgedreht und dabei nicht ordnungsgemäß installiert. Die Dichtung ist verschmutzt. Die Einlegeböden sind nicht in der richtigen Position.

Vor dem Entsorgen des Geräts.

1. Ziehen Sie den Stecker aus der Steckdose.
2. Schneiden Sie das Netzkabel ab und entsorgen Sie es.

	Korrekte Entsorgung dieses Geräts
	<p>Dieses Symbol auf dem Produkt oder seiner Verpackung weist darauf hin, dass es nicht wie Hausmüll behandelt werden darf. Stattdessen sollte es zu einer geeigneten Sammelstelle zum Recyceln von elektrischen und elektronischen Geräten gebracht werden. Indem Sie sicherstellen, dass dieses Gerät ordnungsgemäß entsorgt wird, tragen Sie dazu bei, mögliche negative Folgen für die Umwelt und die menschliche Gesundheit zu vermeiden, die andernfalls durch seine unsachgemäße Entsorgung verursacht werden könnten. Nähere Informationen zum Recycling dieses Geräts erhalten Sie bei Ihrer Gemeindeverwaltung, Ihrem Hausmüllentsorgungsdienst oder dem Geschäft, in dem Sie es gekauft haben.</p>

MANUAL DE INSTRUCCIONES PARA EL CONSERVADOR DE VINO

N.º de MODELO

RVI 460

Gracias por comprar nuestro conservador de vino, esperamos que nuestro producto le proporcione a su vino un sabor diferente y alegre. Antes de utilizarlo, por favor lea y siga todas las normas de seguridad y las instrucciones de uso.

¡ADVERTENCIA!

- Para evitar que se dañe la junta de la puerta, asegúrese de tener la puerta completamente abierta cuando saque los estantes del compartimento de las guías.
- El aparato se debe colocar de forma que se pueda acceder al enchufe. Suelte el cable eléctrico. Mueva el armario a su ubicación final. No mueva el armario mientras esté cargado de vino. Podría deformarse. La bodega se debe colocar en un lugar adecuado para evitar tocar el compresor con la mano. Los niños deben ser vigilados para que no jueguen con el aparato.
- Si el cable de alimentación está dañado, el fabricante, su agente de servicio o una persona igualmente cualificada debe sustituirlo para evitar cualquier tipo de peligro.

Este aparato puede utilizarse por niños a partir de 8 años y por personas con capacidades físicas, sensoriales o mentales reducidas o con falta de experiencia y conocimientos, siempre que se encuentren bajo supervisión y no jueguen con el aparato. Los niños no deben realizar la limpieza y el mantenimiento del usuario sin supervisión.

Para evitar la contaminación del vino, por favor respete las siguientes instrucciones:

- Dejar la puerta abierta durante mucho tiempo puede provocar un aumento significativo de la temperatura en los compartimentos del aparato.
- Limpie regularmente las superficies que puedan entrar en contacto con las botellas y los sistemas de drenaje accesibles.
- Si el aparato de refrigeración se deja vacío durante mucho tiempo, apáguelo, descongélelo, límpielo, séquelo y deje la puerta abierta para evitar que se forme moho dentro del mismo.

- **ADVERTENCIA:** Mantenga las aberturas de ventilación, en la carcasa del aparato o en la estructura, libre de obstrucciones.

- **ADVERTENCIA:** No utilice dispositivos mecánicos u otros medios para acelerar el proceso de descongelación, que no sean los recomendados por el fabricante.

- **ADVERTENCIA:** No dañe el circuito de refrigeración.

- **ADVERTENCIA:** No utilice aparatos eléctricos dentro de los compartimentos de almacenamiento de vino del aparato, a menos que sean del tipo recomendado por el fabricante.

No almacene en este aparato sustancias explosivas como botes de aerosol con propelente inflamable.

Este aparato está destinado a utilizarse en aplicaciones domésticas y similares como

- zonas de cocina del personal en tiendas, oficinas y otros entornos de trabajo.
- granjas y por clientes en hoteles, moteles y otros entornos de tipo residencial.
- entornos tipo *bed and breakfast*.
- restauración y otras aplicaciones similares no relacionadas con la venta al por menor.
- **ADVERTENCIA:** Para evitar cualquier tipo de peligro debido a la inestabilidad del aparato, este se debe montar siguiendo las instrucciones.

POR FAVOR, NO INTENTE ENCHUFAR O ALARGAR EL CABLE BAJO NINGÚN CONCEPTO.

INSTRUCCIONES IMPORTANTES DE SEGURIDAD

⚡ADVERTENCIA⚡

Para reducir el riesgo de incendio, descarga eléctrica o lesiones al utilizar el aparato, siga estas precauciones básicas:

- Lea todas las instrucciones antes de utilizar el Conservador de vino.
- **PELIGRO o ADVERTENCIA:** Riesgo de atrapamiento de niños.
El atrapamiento y la asfixia de los niños no son problemas del pasado. Los aparatos desechados o abandonados siguen siendo peligrosos, aunque «solo estén en el garaje unos días».
- **Antes de tirar su antiguo conservador de vino:** Quite la puerta. Deje los estantes en su lugar para que los niños no se suban fácilmente al interior.
- Nunca permita que los niños operen, jueguen o gateen hasta dentro del aparato.
- No limpie nunca las piezas del aparato con líquidos inflamables. Los gases pueden crear peligro de incendio o explosión.
- No almacene ni utilice gasolina u otros vapores y líquidos inflamables cerca de este o cualquier otro aparato. Los gases pueden crear peligro de incendio o explosión.
- **Si el refrigerante de estos aparatos es R600a , no deben colocarse artículos inflamables y explosivos en el armario o cerca de él, para evitar que se produzca un incendio o una explosión.**



-Guarde estas instrucciones-

INSTRUCCIONES DE INSTALACIÓN

➤ Antes de usar el conservador de vino

- Retire el embalaje exterior e interior.
- Antes de conectar el conservador de vino a la fuente de alimentación, déjelo en posición vertical durante aproximadamente 2 horas. Esto reducirá la posibilidad de un mal funcionamiento del sistema de refrigeración por la manipulación durante el transporte.
- Limpie la superficie interior con agua tibia utilizando un paño suave.
- Este aparato está destinado a utilizarse en aplicaciones domésticas y similares como
 - zonas de cocina del personal en tiendas, oficinas y otros entornos de trabajo.
 - granjas y por clientes en hoteles, moteles y otros entornos de tipo residencial.
 - entornos tipo *bed and breakfast*.
 - restauración y otras aplicaciones similares no relacionadas con la venta al por menor.
- Cuando vaya a desechar el aparato, por favor elija un lugar autorizado.

➤ Instalación del conservador de vino

- Este aparato está diseñado para colocarse verticalmente (totalmente empotrado) (Consulte la ubicación del adhesivo en la parte posterior de este aparato).
- **Este aparato está destinado exclusivamente al almacenamiento de vino.**
- Coloque el conservador de vino en un suelo que sea lo suficientemente fuerte como para soportarlo cuando esté completamente cargado.
- Este aparato utiliza un refrigerante inflamable. Por tanto, no dañe nunca la tubería de refrigeración durante el transporte. Coloque el conservador de vino lejos de la luz solar directa y de fuentes de calor (estufa, calentador, radiador, etc.). La luz solar directa puede afectar al revestimiento acrílico y las fuentes de calor pueden aumentar el consumo eléctrico. Las temperaturas ambientales extremadamente frías también pueden hacer que la unidad no funcione correctamente.
- Evite situar la unidad en zonas húmedas.
- Enchufe el conservador de vino en un enchufe de pared de uso exclusivo para el mismo. Asegúrese de que está correctamente instalado y con conexión a tierra. En ningún caso corte o retire la tercera clavija (de tierra) del cable de alimentación. Cualquier pregunta relacionada con la alimentación y/o la conexión a tierra debe dirigirse a un electricista certificado o a un centro de servicio de productos autorizado.

➤ Atención

- Guarde el vino en botellas cerradas.
- No sobrecargue el conservador de vino.
- No abra la puerta a menos que sea necesario.
- No cubra los estantes con papel de aluminio o cualquier otro material que pueda impedir la circulación del aire.
- En caso de que el conservador de vino se almacene sin utilizar durante largos períodos, se sugiere, después de una cuidadosa limpieza, dejar la puerta entreabierta para permitir que el aire circule en el interior del mismo con el fin de evitar posibles formaciones de condensación, moho u olores.

➤ Límites de la temperatura ambiente





Este aparato está diseñado para funcionar a las temperaturas ambiente especificadas por su clase de temperatura marcada en la placa de características.

Clase	Símbolo	Rango de temperaturas ambientales (°C)
Temperatura extendida	SN	+ 10 a + 32
Templada	N	+ 16 a + 32
Subtropical	ST	+ 16 a + 38
Tropical	T	+ 16 a + 43

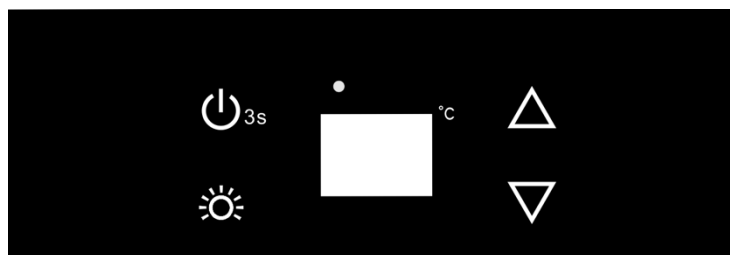



FUNCIONAMIENTO DEL CONSERVADOR DE VINO Y AJUSTE DE LA TEMPERATURA

➤ Instrucción del sistema de control





- **«PANTALLA»**
Muestra la temperatura ajustada.
- Botón «»
Se utiliza para aumentar la temperatura 1 °C.
- Botón «»
Se utiliza para bajar la temperatura 1 °C.
- **Botón «»**
Sirve para controlar la luz interior, para encenderla y apagarla.
(Al pulsar este botón, la luz se encenderá, y no se controlará con la puerta. Si se vuelve a pulsar este botón, la luz se apagará y pasará a controlarse por la puerta).
NOTA: La luz LED tardará 3 segundos en apagarse por completo.
- **Botón « 3s»**
Sirve para controlar el aparato, para encenderlo y apagarlo.
(Si se pulsa este botón, se encenderá. Si se vuelve a pulsar este botón durante 3 segundos, se apagará).

➤ Ajuste de los controles de temperatura

- El rango de temperatura es de 5 °C ~ 18 °C.
- El ajuste de la temperatura de aquiescencia es de 12 °C.
- Cuando el sistema accede a la temperatura de ajuste. Cada vez que se pulsa el botón  o , el ajuste de temperatura aumentará o disminuirá 1 °C. Cuando el ajuste de temperatura alcanza el límite superior de 18 °C y el límite inferior 5 °C, el ajuste de temperatura no aumentará ni disminuirá.
- Si desea conocer la temperatura real, pulse  o  durante 3 segundos y la pantalla mostrará la temperatura real. Después de 5 segundos, mostrará la temperatura ajustada.

➤ Luz interior

- Para reducir el consumo de energía, la luz LED del conservador de vino se apaga automáticamente cuando se cierra la puerta. Aunque también es posible que la luz LED permanezca encendida si lo desea. Mantenga pulsado el botón «» durante 5 segundos, la pantalla mostrará «LP». Después de 4 segundos, la pantalla volverá a la normalidad y la luz permanecerá encendida hasta que se apague manualmente.

Si desea volver atrás y conservar energía (recomendado), mantenga pulsada la tecla «» durante 5 segundos, la pantalla mostrará «LF». Después de 4 segundos la pantalla volverá a la normalidad,

y la luz se apagará automáticamente después de 10 minutos (la luz se encenderá cuando la puerta esté abierta y se apagará cuando la puerta esté cerrada).

➤ **Nota**

- Si la unidad se desenchufa, se va la luz o se apaga, debe esperar de 3 a 5 minutos antes de reiniciar la unidad. Si intenta reiniciar el conservador de vino antes de este tiempo, no se pondrá en marcha.
- Cuando utilice el conservador de vino por primera vez o reinicie el mismo después de haber estado apagado durante mucho tiempo, podría haber una variación de algunos grados entre la temperatura que seleccione y la indicada en el indicador LED. Esto es normal y se debe a la duración del tiempo de activación. Una vez que el conservador de vino esté funcionando durante unas horas, todo volverá a la normalidad.

➤ **Funciones**

• **Función de recogida de temperatura**

En el caso de una interrupción de la energía, el conservador de vino puede recordar los ajustes de temperatura anteriores, y cuando se restablece la energía, la temperatura del conservador de vino volverá a la misma temperatura de ajuste que cuando estaba apagado.

Alarma de puerta abierta durante un tiempo prolongado

Si olvida cerrar la puerta o la puerta no está completamente cerrada, sonará una señal acústica transcurridos 5 minutos. Por favor, cierre la puerta completamente y evite que se pierda la energía del frío.

Alarma de temperatura

Si la temperatura interior es superior a 23 °C, se mostrará «HI» en el panel de la pantalla, y sonará una señal acústica de manera continua tras una hora. Esta señal informa de que la temperatura interior es demasiado alta, por favor, compruebe el motivo.

Si la temperatura interior es inferior a 0 °C, se mostrará «LO» en el panel de la pantalla, sonará la señal acústica y el indicador de averías se encenderá al mismo tiempo.

➤ **Diagrama de almacenamiento**

Según la configuración real del producto, por favor compruebe el diagrama de almacenamiento correspondiente.

Total: 46 botellas (máx.)

Botellas de Burdeos

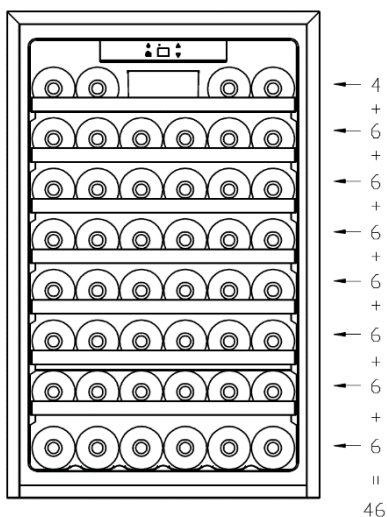

Total: 48 botellas (máx.)

Botellas de Burdeos

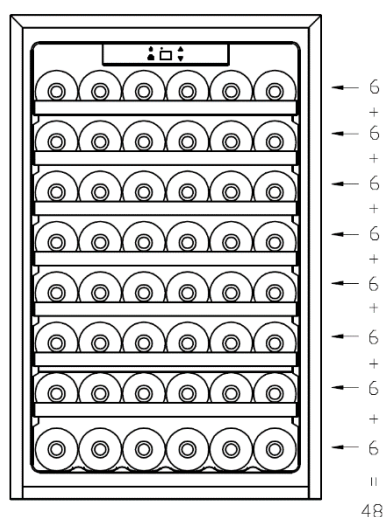



La configuración de mayor ahorro de energía requiere la colocación de estantes en el producto, por favor, consulte las imágenes anteriores.

➤ **Estantes**

- Para evitar que se dañe la junta de la puerta, asegúrese de tener la puerta completamente abierta cuando saque los estantes del compartimento de las guías.
- Para facilitar el acceso al contenido de almacenamiento, debe tirar de los estantes aproximadamente 1/3 fuera del compartimento de las guías, sin embargo esta unidad se ha diseñado con una muesca en cada lado de los rieles de los estantes para evitar que las botellas se caigan.

Por favor, consulte la siguiente indicación para reemplazar el estante con un método diferente.

Para sacar cualquiera de estos estantes del compartimento de las guías, para colocar o quitar el estante, inclínelo según el diagrama y simplemente tire hacia fuera, o empuje el estante hasta que se asiente en los soportes de forma segura.

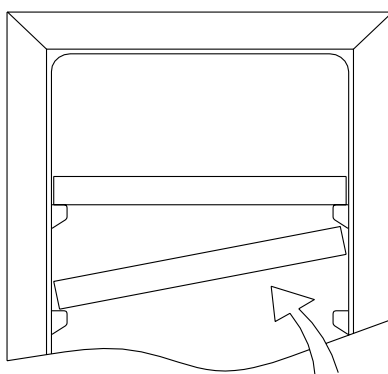

➤ **Prestar atención al colocar las botellas de vino**

- Los estantes se han diseñado con ranuras cóncavas, por lo que las botellas de vino altas también pueden almacenarse en forma de cruz en los estantes de madera.

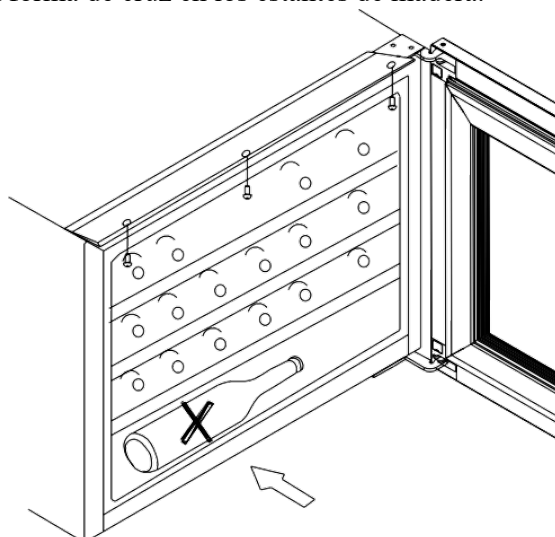

➤ **Cómo cambiar la apertura de la puerta**

Este aparato tiene puertas reversibles, pero se entrega con la apertura de la puerta a la izquierda. Por favor, siga las siguientes instrucciones para cambiar la apertura de la puerta a la derecha.

(1) Bisagra superior (2) Interruptor de la luz de la puerta (3) Placa de localización (4) Soporte
(5) Bisagra inferior

Mueva el aparato y colóquelo a la altura de la estera alrededor de 200 mm para apoyar el armario, esto sirve para dejar el espacio para la puerta, ya que la puerta es más grande que el armario.

1. Abra la puerta a un ángulo de 90 grados. Retire los 4 tornillos y la bisagra superior (1) en la parte superior izquierda del armario, y luego retire la puerta del armario y colóquela en un lugar seguro (Fig.1).
2. Retire el interruptor de la luz de la puerta (2) con 2 tornillos situado en la parte inferior central de la puerta, y luego vuelva a instalar el interruptor de la luz de la puerta (2) con 2 tornillos en la dirección opuesta, en la parte superior central de la puerta (Fig.2).
3. Retire la placa de localización (3) con tornillos situada en la parte inferior derecha de la puerta y, a continuación, instale la placa de localización con tornillos en la dirección diagonal (parte superior derecha de la puerta) (Fig. 2).
4. Incline el conservador de vino 45 grados, retire los tornillos y la bisagra inferior (5) en la parte inferior derecha del armario. Retire los tornillos y el soporte (4) de la parte inferior izquierda del armario, y luego instale el soporte (4) en la parte inferior derecha del armario. (Fig.3/4).
5. Instale la bisagra superior (1) en la parte inferior izquierda de la puerta. (Fig.4).
6. Gire la puerta 180 grados (Fig.5).
7. Instale la bisagra inferior (5) con tornillos en la parte superior izquierda del armario, alinee la puerta con el armario (Fig.6).

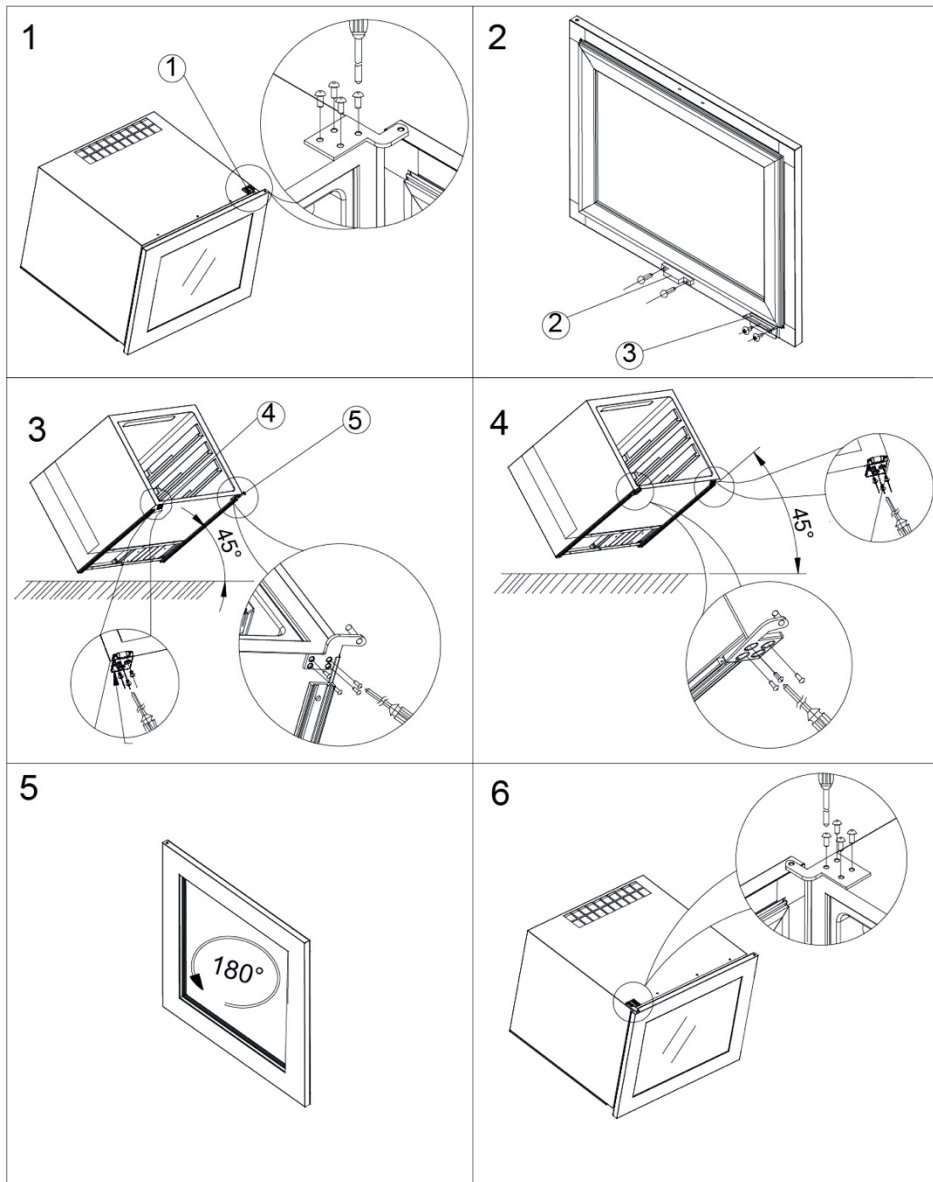

➤ **Especificaciones de instalación para empotrar el armario**

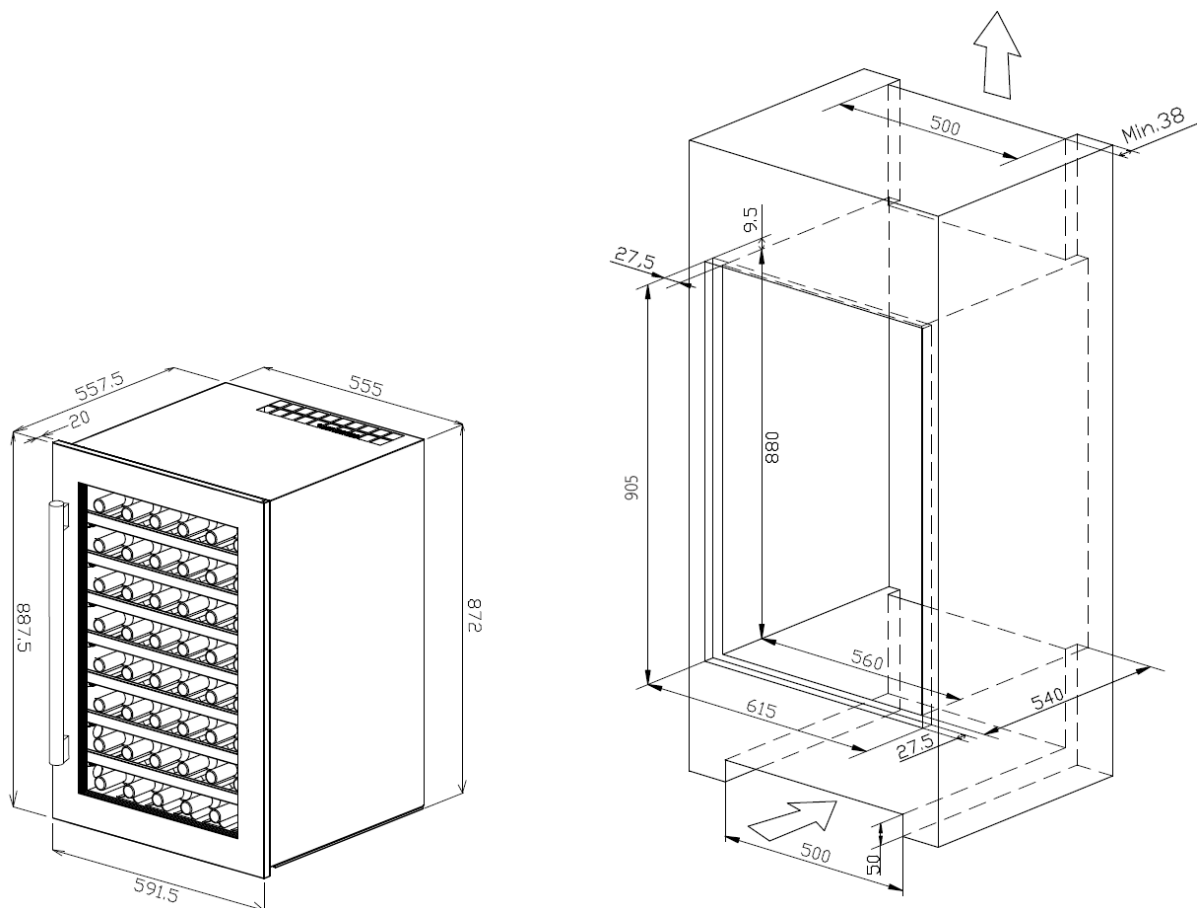

1. Después de instalar el conservador de vino en el conservador de vino para la cocina, ajuste el bloque limitado (a) cerca del conservador de vino para la cocina (b)
2. Fije los 3 tornillos a través del bloque limitado (a) en el conservador de vino para la cocina (b). Por favor, consulte la imagen de abajo para su referencia.

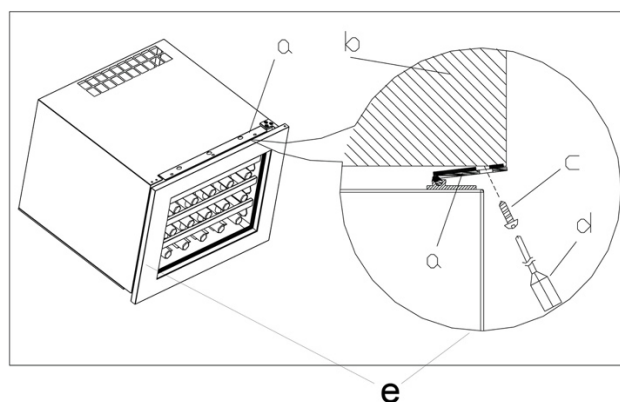

a. Bloque limitado

b. Conservador de vino para la cocina

c. Tornillo

d. Destornillador

e. Conservador de vino

Cómo fijar el soporte de fijación inferior

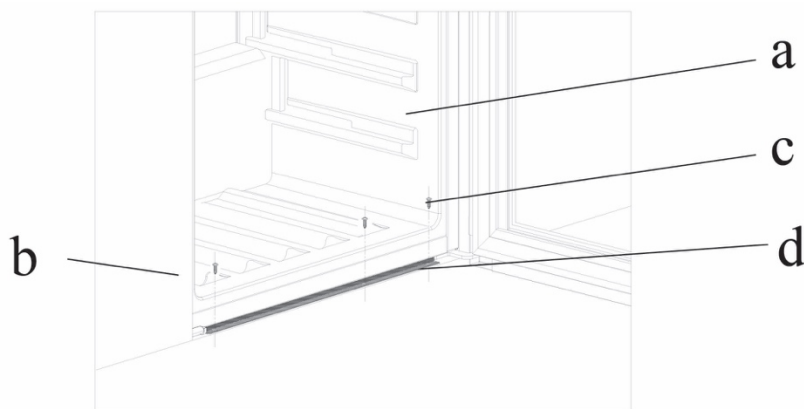

1. Instale el conservador de vino (a) en el armario (b) en la posición correcta.

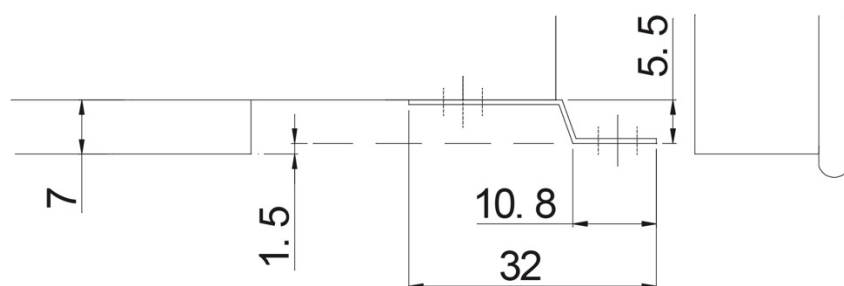

2. Fije los tornillos (c) a través del soporte de fijación inferior con la ayuda de un destornillador.

3. Por favor, consulte el manual de instrucciones en la página 10 para saber cómo fijar el soporte superior.

➤ Temperatura de consumo recomendada

Se recomiendan las siguientes temperaturas (aproximadas) para el consumo de vino:

○ Para almacenar TODO TIPO DE VINOS	12 – 14 °C
○ Champán NV, espumoso	6 °C
○ Champán Vintage	10 °C
○ Vino blanco seco Semillón, Sauvignon Blanc	8 °C
○ Vino blanco seco Gewürztraminer, Riesling	10 °C
○ Chardonnay blanco seco	10 °C
○ Vintage Chardonnay	14 °C
○ Sauternes vino blanco dulce Monbazillac, vino de cosecha tardía	10 °C
○ Vinos blancos dulces Sauternes de crianza	14 °C
○ Beaujolais	13 °C
○ Vino tinto Pinot Noir	16 °C
○ Vino tinto Pinot Noir de crianza	18 °C
○ Garnacha roja, Syrah	16 °C
○ Tinto Cabernet, Merlot, francés, australiano, neozelandés, chileno, argentino, italiano, español, californiano	18 °C

CUIDADO Y MANTENIMIENTO

➤ **Limpieza del conservador de vino**

- Apague el aparato, desenchúfelo y retire todos los elementos, incluidos los estantes y la rejilla.
- Lave las superficies interiores con una solución de agua tibia y bicarbonato de sodio. La solución debe ser de unas 2 cucharadas de bicarbonato de sodio por cada litro de agua.
- Lave los estantes con una solución de detergente suave.
- Escurra el exceso de agua de la esponja o del paño cuando limpie la zona de los mandos, o cualquier parte eléctrica.
- Lave el conservador por la parte exterior con agua tibia y detergente líquido suave. Aclarar bien y secar con un paño limpio y suave.

➤ **Corte de alimentación**

- La mayoría de los cortes de luz se corrigen en pocas horas y no deberían afectar a la temperatura del aparato si minimiza el número de veces que se abre la puerta. Si el corte de luz va a ser prolongado, hay que tomar las medidas adecuadas para proteger el contenido.

➤ **Período de vacaciones**

- **Vacaciones cortas:** Deje el conservador de vino en funcionamiento durante las vacaciones de menos de tres semanas.
- **Vacaciones largas:** Si el aparato no se va a utilizar durante varios meses, retire todos los objetos y apague el aparato. Limpie y seque bien el interior. Para evitar los olores y la aparición de moho, deje la puerta ligeramente abierta: bloquéela si es necesario.

➤ **Cómo trasladar el conservador de vino**

- Retire todos los elementos.
- Fije con cinta adhesiva todos los objetos sueltos (estantes) dentro del aparato.
- Gire la pata ajustable hasta la base para evitar daños.
- Cierre la puerta con cinta adhesiva.
- Asegúrese de que el aparato se mantiene en posición vertical durante el transporte. Proteja también el exterior del aparato con una manta o elemento similar.

➤ **Consejos de ahorro de energía**

- El conservador de vino debe estar en la zona más fresca de la habitación, lejos de los electrodomésticos que producen calor y fuera de la luz solar directa.

➤ **Disponibilidad de piezas de repuesto**

- Los termostatos, los sensores de temperatura, las placas de circuito impreso y las fuentes de luz están disponibles durante un periodo mínimo de siete años tras la comercialización de la última unidad del modelo.

¿TIENE PROBLEMAS CON EL CONSERVADOR DE VINO?

Puede solucionar fácilmente muchos de los problemas habituales de los conservadores de vino, ahorrando el coste de una posible llamada al servicio técnico. Pruebe las siguientes sugerencias para ver si puede solucionar el problema antes de llamar al servicio técnico.

GUÍA PARA LA RESOLUCIÓN DE PROBLEMAS

PROBLEMA	POSIBLE CAUSA
El conservador de vino no funciona.	No está enchufado. El aparato está apagado. El disyuntor se ha disparado o se ha fundido un fusible.
El conservador de vino no está lo suficientemente frío.	Compruebe el ajuste del control de temperatura. El entorno externo puede requerir un ajuste mayor. La puerta se abre muy a menudo. La puerta no está cerrada completamente. La junta de la puerta no sella correctamente.
Se enciende y apaga con frecuencia.	La temperatura ambiente es más alta de lo normal. Se ha añadido un gran número de productos al conservador de vino. La puerta se abre muy a menudo. La puerta no está cerrada completamente. El control de la temperatura no está ajustado correctamente. La junta de la puerta no sella correctamente.
La luz no funciona.	No está enchufado. El disyuntor se ha disparado o se ha fundido un fusible. La bombilla se ha fundido. El botón de la luz está en «OFF».
Vibraciones.	Compruebe que el conservador de vino está nivelado.
El conservador de vino parece hacer demasiado ruido.	El ruido ocasionado por la vibración puede provenir del flujo del refrigerante, lo cual es normal. Al finalizar cada ciclo, es posible que escuche sonidos de gorgoteo causados por el flujo de refrigerante en el conservador de vino. La contracción y la expansión de las paredes interiores pueden provocar ruidos de estallidos y crujidos. El conservador de vino no está nivelado.
La puerta no se cierra correctamente.	El conservador de vino no está nivelado. La puerta estaba invertida y no estaba bien instalada. La junta está sucia. Los estantes están fuera de posición.

Antes de desechar el aparato.

1. Desconecte el enchufe principal de la toma de corriente.
2. Corte el cable principal y deséchelo.

	Eliminación correcta de este electrodoméstico
 <p>The icon shows a trash bin with a large 'X' over it, indicating that it should not be disposed of as regular household waste. Below the bin is a solid black rectangular bar.</p>	<p>Este símbolo en el producto, o en su embalaje, indica que este producto no puede tratarse como residuo doméstico. Debe llevarse al punto de recogida de residuos adecuado para el reciclaje de aparatos eléctricos y electrónicos. Al asegurarse de que este producto se desecha correctamente, ayudará a evitar posibles consecuencias negativas para el medio ambiente y la salud humana, que de otro modo podrían ser causadas por la manipulación inadecuada de los residuos de este electrodoméstico. Para obtener información más detallada sobre el reciclaje de este electrodoméstico, por favor póngase en contacto con su ayuntamiento, con el servicio de recogida de residuos domésticos o con la tienda donde compró el electrodoméstico.</p>

MANUAL DE INSTRUÇÕES PARA REFRIGERADOR DE VINHO

MODELO N.º

RVI 460

Obrigado por comprar o nosso refrigerador de vinho. Esperamos que o nosso produto avançado dê um sabor alegre e diferente ao seu vinho. Antes de o utilizar, leia e siga todas as regras de segurança e instruções de funcionamento.

AVISO!

- Para evitar danos na vedação da porta, certifique-se que a porta está completamente aberta antes de puxar prateleiras para fora do compartimento da calha.
- O aparelho deve ser posicionado de modo a que a ficha seja acessível. Liberte o cabo elétrico. Mova o seu armário para a localização final. Não mova o armário enquanto este estiver carregado com vinho. Isto pode distorcer o corpo. A garrafeira deve ser instalada num local adequado, a fim de evitar tocar no compressor com as mãos. As crianças devem ser supervisionadas para assegurar que não brincam com o aparelho.
- Se o cabo de alimentação for danificado, este deve ser substituído pelo fabricante do seu agente de manutenção ou por outra pessoa qualificada para esse efeito, de forma a evitar perigo.

Este aparelho pode ser utilizado por crianças com idade a partir dos 8 anos e por pessoas com capacidades físicas, sensoriais ou mentais reduzidas ou com falta de experiência e conhecimento, caso estejam sob supervisão ou não brinquem com o aparelho. A limpeza e a manutenção por parte do utilizador não deverão ser feitas por crianças que não estejam sob supervisão.

Para evitar a contaminação do vinho, respeite as seguintes instruções:

- Abrir a porta durante longos períodos de tempo pode causar um aumento significativo da temperatura nos compartimentos do aparelho.
- Limpe regularmente as superfícies que podem entrar em contacto com as garrafas e os sistemas de drenagem acessíveis.
- Se o aparelho de refrigeração ficar vazio durante longos períodos de tempo, certifique-se que o desliga, descongela, limpa, seca e que deixa a porta aberta, a fim de evitar o desenvolvimento de bolor dentro do aparelho.

–**AVISO:** Mantenha as aberturas de ventilação, no corpo do aparelho ou na estrutura integrada, sem obstruções.

–**AVISO:** Não utilize dispositivos mecânicos ou outros meios para acelerar o processo de descongelação, para além daqueles recomendados pelo fabricante.

–**AVISO:** Não danifique o circuito do refrigerante.

–**AVISO:** Não utilize aparelhos elétricos dentro dos compartimentos de armazenamento de vinho do aparelho, a não ser que sejam o tipo recomendado pelo fabricante.

Não guarde substâncias explosivas, como embalagens de aerossóis com um combustível inflamável neste aparelho.

Este aparelho destina-se a ser utilizado em ambiente doméstico e aplicações similares, como, por exemplo

- áreas de cozinha para pessoal em lojas, escritórios e outros ambientes de trabalho.
- em casas de campo e por clientes em hotéis, motéis e outros ambientes de tipo residencial.
- em ambientes como pousadas.
- em catering e aplicações similares sem ser de retalho.

–**AVISO:** Para evitar riscos causados pela instabilidade do aparelho, este deve ser fixado de acordo com as instruções.

NÃO TENHA TENTADO LIGAR NEM ESTICAR O CABO EM CASO ALGUM.

INSTRUÇÕES DE SEGURANÇA IMPORTANTES

⚡ AVISO ⚡

Para reduzir o risco de incêndios, choques elétricos ou ferimentos ao utilizar o seu aparelho, siga estas precauções básicas:

- Leia todas as instruções antes de utilizar o refrigerador de vinho.
- **PERIGO ou AVISO:** Risco de entalamento de crianças.
O entalamento e asfixia de crianças não são problemas do passado. Os aparelhos abandonados ou que vão para o lixo continuam a ser perigosos... mesmo que “só fiquem na garagem alguns dias”.
- **Antes de deitar fora o seu refrigerador de vinho antigo:** Remova a porta. Deixe as prateleiras no lugar para que as crianças não acessem facilmente ao interior.
- Nunca permita que as crianças usem, brinquem ou entrem para dentro do aparelho.
- Nunca limpe as peças do aparelho com líquidos inflamáveis. Os fumos podem causar um risco de incêndio ou explosão.
- Não armazene nem utilize gasolina ou outros vapores e líquidos inflamáveis nas proximidades deste ou de qualquer outro aparelho. Os fumos podem causar um risco de incêndio ou explosão.
- **Se o refrigerante destes aparelhos for R600a, não devem ser colocados artigos inflamáveis ou explosivos dentro ou perto do armário, para evitar causar um incêndio ou explosão.**



-Guarde estas instruções-

INSTRUÇÕES DE INSTALAÇÃO

➤ Antes de Utilizar o seu Refrigerador de Vinho

- Remova a embalagem exterior e interior.
- Antes de ligar o refrigerador de vinho à fonte de energia, deixe-o numa posição vertical durante, aproximadamente, 2 horas. Isto reduz a possibilidade de avarias no sistema de refrigeração causadas pelo manuseamento durante o transporte.
- Limpe a superfície interior com um pano suave e água morna.
- Este aparelho destina-se a ser utilizado em ambiente doméstico e aplicações similares, como, por exemplo
 - áreas de cozinha para pessoal em lojas, escritórios e outros ambientes de trabalho.
 - em casas de campo e por clientes em hotéis, motéis e outros ambientes de tipo residencial.
 - em ambientes como pousadas.
 - em catering e aplicações similares sem ser de retalho.
- Ao eliminar o seu aparelho, escolha um local de eliminação autorizado.

➤ Instalação do Refrigerador de Vinho

- Este aparelho foi concebido para ser colocado em coluna (totalmente encastrado) (Consulte a localização do autocolante na parte de trás deste aparelho).
- **Este aparelho destina-se exclusivamente ao armazenamento de vinho.**
- Coloque o seu refrigerador de vinho num pavimento suficientemente forte para o suportar quando estiver completamente carregado.
- Este aparelho utiliza um refrigerante inflamável. Portanto, nunca danifique a tubagem de refrigeração durante o transporte. Coloque o refrigerador de vinho longe da luz solar direta e de fontes de calor (fogão, aquecedor, radiador, etc.). A luz solar direta pode afetar o revestimento acrílico e as fontes de calor podem aumentar o consumo elétrico. As temperaturas ambientes extremamente frias também podem causar um mau funcionamento do aparelho.
- Evite colocar o aparelho em áreas húmidas.
- Ligue o refrigerador de vinho a uma tomada de parede aterrada, exclusiva e devidamente instalada. Não corte nem remova, em circunstância alguma, o terceiro terminal (à terra) do cabo de alimentação. Quaisquer questões relativas à alimentação e/ou ligação à terra devem ser dirigidas a um electricista certificado ou a um Centro de Serviço de Produtos Autorizado.

➤ Atenção

- Armazene o vinho em garrafas seladas.
- Não sobrecarregue o refrigerador de vinho.
- Não abra a porta a não ser que seja necessário.
- Não cubra as prateleiras com papel de alumínio ou qualquer outro material de prateleira que possa impedir a circulação do ar.
- Se o refrigerador de vinho for armazenado, sem ser utilizado, durante longos períodos de tempo, sugere-se que, depois de o limpar com cuidado, deixe a porta entreaberta para permitir a circulação do ar dentro do aparelho, de forma a evitar a possível formação de condensação, bolor ou odores.

➤ Limites da Temperatura Ambiente





Este aparelho foi concebido para funcionar às temperaturas ambiente especificadas pela sua classe de temperatura, marcada na placa de classificação.

Classe	Símbolo	Intervalo das temperaturas ambiente (°C)
Ameno prolongado	SN	+ 10 a + 32
Ameno	N	+ 16 a + 32
Subtropical	ST	+ 16 a + 38
Tropical	T	+ 16 a + 43

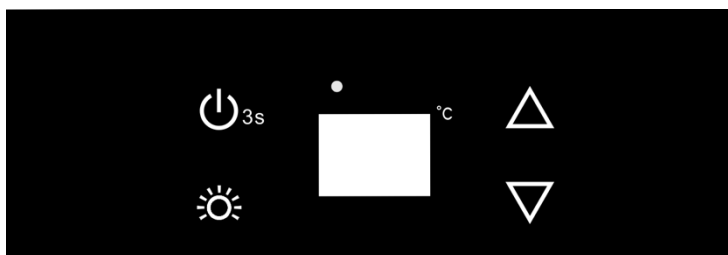



UTILIZAR O SEU REFRIGERADOR DE VINHO E DEFINIR O CONTROLO DA TEMPERATURA

➤ Instrução do Sistema de Controlo





- **“VISOR”**
Apresenta a temperatura definida.
- **Botão “”**
Utilizado para aumentar a temperatura em 1 °C.
- **Botão “”**
Utilizado para diminuir a temperatura em 1 °C.
- **Botão “”**
Para controlar a luz interna, ligar/desligar.
(Ao premir este botão, a luz liga-se e não é controlada pela porta. Ao premir este botão novamente, a luz desliga-se e é controlada pela porta.)
NOTA: Depois de desligar a luz, a luz LED demora 3 segundos a apagar-se completamente.
- **Botão “”**
Para controlar este aparelho, ligar/desligar.
(Ao premir este botão, a energia liga-se. Prima este botão novamente durante 3 segundos e a energia desliga-se.)

➤ Definir os Controlos de Temperatura

- O intervalo de temperatura é entre 5 °C e 18 °C.
- A definição da temperatura de aquiescência é 12 °C.
- Quando o sistema entra na temperatura definida. De cada vez que premir uma vez os botões  ou , a definição da temperatura irá aumentar ou diminuir 1 °C. Quando atingir o limite máximo (18 °C) e o limite mínimo (5 °C), a definição da temperatura deixa de aumentar ou diminuir.
- Se desejar saber a temperatura real, prima  ou  durante 3 segundos e esta é apresentada no painel de visualização. Após 5 segundos, este apresentará a temperatura definida.

➤ Luz interna

- De forma a reduzir o consumo de energia, a luz LED dentro deste refrigerador de vinho apaga-se automaticamente quando a porta é fechada. Se preferir que a luz LED permaneça acesa continuamente, isto também é possível. Prima o botão “” durante 5 segundos e o visor apresentará “LP”. Após 4 segundos, o visor voltará ao normal e a luz permanecerá acesa até que seja apagada manualmente.

Se desejar voltar atrás e conservar energia (recomendado), prima o botão “” durante 5 segundos e o visor apresentará “LF”. Após 4 segundos, o visor voltará ao normal e a luz apagar-se-á automaticamente ao fim de 10 minutos (a luz passa a acender-se quando a porta for aberta e a

apagar-se quando a porta for fechada).

➤ **Nota**

- Se o aparelho for desligado da ficha, perder a ligação à energia ou for desligada, deve esperar entre 3 a 5 minutos antes de o reiniciar. Se a tentar reiniciar antes deste tempo, o refrigerador de vinho não se ligará.
- Quando utilizar o refrigerador de vinho pela primeira vez ou o reiniciar depois de estar desligado durante um longo período de tempo, é possível que exista uma variação de alguns graus entre a temperatura que selecionar e a temperatura indicada no mostrador LED. Isto é normal e deve-se à duração do tempo de ativação. Depois de o refrigerador de vinho estar em funcionamento durante algumas horas, tudo voltará ao normal.

➤ **Instrução da Função**

• **Função de Recordar a Temperatura**

Em caso de uma interrupção da energia, o refrigerador pode recordar as definições de temperatura anteriores e, quando a energia for recuperada, a temperatura do refrigerador volta à mesma temperatura.
temperatura como interrupção de energia.

Alarme de Porta aberta

Quando se esquecer de fechar a porta ou a porta não for completamente fechada, o alarme soa ao fim de 5 minutos. Feche a porta completamente e evite que a energia fria seja perdida.

Alarme de Temperatura

Se a temperatura interna for superior a 23 °C, é apresentado “HI” no visor e o alarme soa continuamente durante uma hora. Isto informa-o que a temperatura interna é demasiado alta, verifique a razão.

Se a temperatura interna for inferior a 0 °C, é apresentado “LO” no visor e o alarme e o indicador de avaria acendem-se ao mesmo tempo.

➤ **Diagrama de Armazenamento**

De acordo com a configuração real do seu produto, verifique o diagrama de armazenamento relativo.

Total: 46 garrafas (máx.)

Garrafas bordalesas

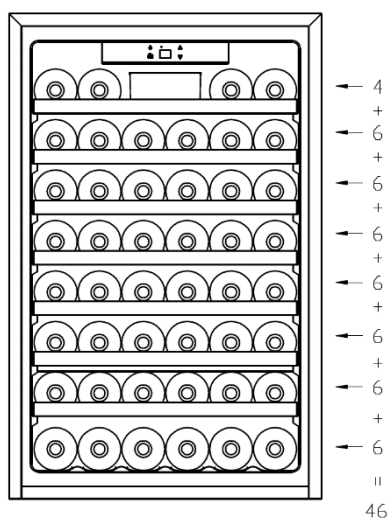

Total: 48 garrafas (máx.)

Garrafas bordalesas

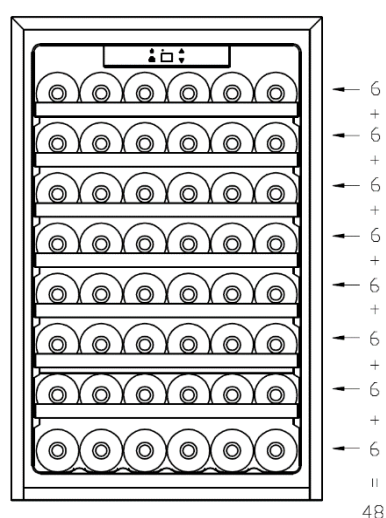



A configuração que poupa mais energia requer que as prateleiras sejam colocadas no produto, consulte as imagens acima.

➤ **Prateleiras**

- Para evitar danos na vedação da porta, certifique-se que a porta está completamente aberta antes de puxar prateleiras para fora do compartimento da calha.
- Para um acesso fácil ao conteúdo de armazenamento, deve puxar as prateleiras aproximadamente 1/3 para fora do compartimento da calha. No entanto, este aparelho foi concebido com um entalhe em cada lado das prateleiras, de forma a prevenir a queda de garrafas. Consulte a seguinte instrução para substituir as prateleiras com um método diferente.

Para encaixar ou remover a prateleira, ao remover qualquer uma destas prateleiras do compartimento da calha, incline a prateleira de acordo com o diagrama e puxe-a para fora, ou empurre-a para dentro até que esta fique bem assente nos suportes.

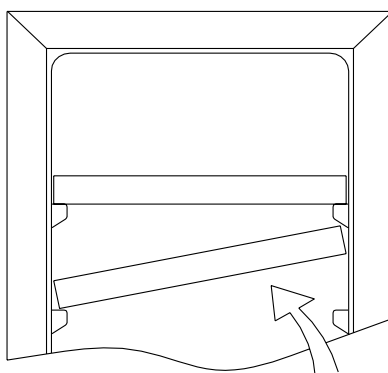

➤ **Atenção ao colocar as garrafas de vinho**

- Estas prateleiras foram concebidas com ranhuras côncavas, então as garrafas de vinho altas também podem ser armazenadas transversalmente nas prateleiras de madeira.

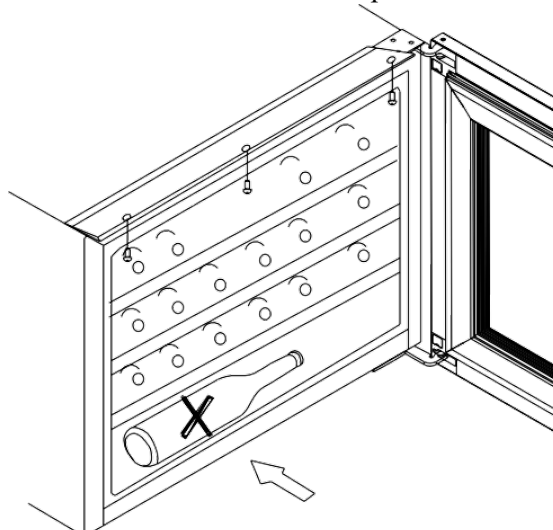

➤ **Como alterar a abertura da porta**

Este aparelho tem portas reversíveis, mas é entregue com a porta que abre para a esquerda. Siga as instruções abaixo para a alterar de modo a que abra para a direita.

(1) Dobradiça superior (2) Interruptor da luz da porta (3) Placa de localização (4) Suporte
(5) Dobradiça inferior

Mova o aparelho e coloque-o a uma altura de cerca de 200 mm para apoiar o armário; isto é utilizado para deixar o espaço para a porta, porque esta é maior do que o armário.

1. Abra a porta a um ângulo de 90 graus. Remova 4 parafusos e a dobradiça superior (1) no canto superior esquerdo do armário e, depois, remova a porta do armário e coloque-a num local seguro (Fig. 1).
2. Remova o interruptor da luz da porta (2) com 2 parafusos da parte inferior central da porta e, depois, reinstale o interruptor da luz da porta (2) com 2 parafusos da direção oposta, ou seja, da parte superior central da porta (Fig. 2).
3. Remova a placa de localização (3) com parafusos do canto inferior direito da porta e, depois, instale a placa de localização com parafusos da direção diagonal (canto superior direito da porta) (Fig. 2).
4. Incline o refrigerador de vinho 45 graus, remova os parafusos e a dobradiça inferior (5) no canto inferior direito do armário. Remova os parafusos e o suporte (4) no canto inferior esquerdo do armário e, depois, instale o suporte (4) no canto inferior direito do armário. (Fig. 3/4).
5. Instale a dobradiça superior (1) no canto inferior esquerdo da porta. (Fig. 4).
6. Rode a porta a 180 graus (Fig. 5).
7. Instale a dobradiça inferior (5) com parafusos no canto superior esquerdo do armário e alinhe a porta com o armário (Fig. 6).

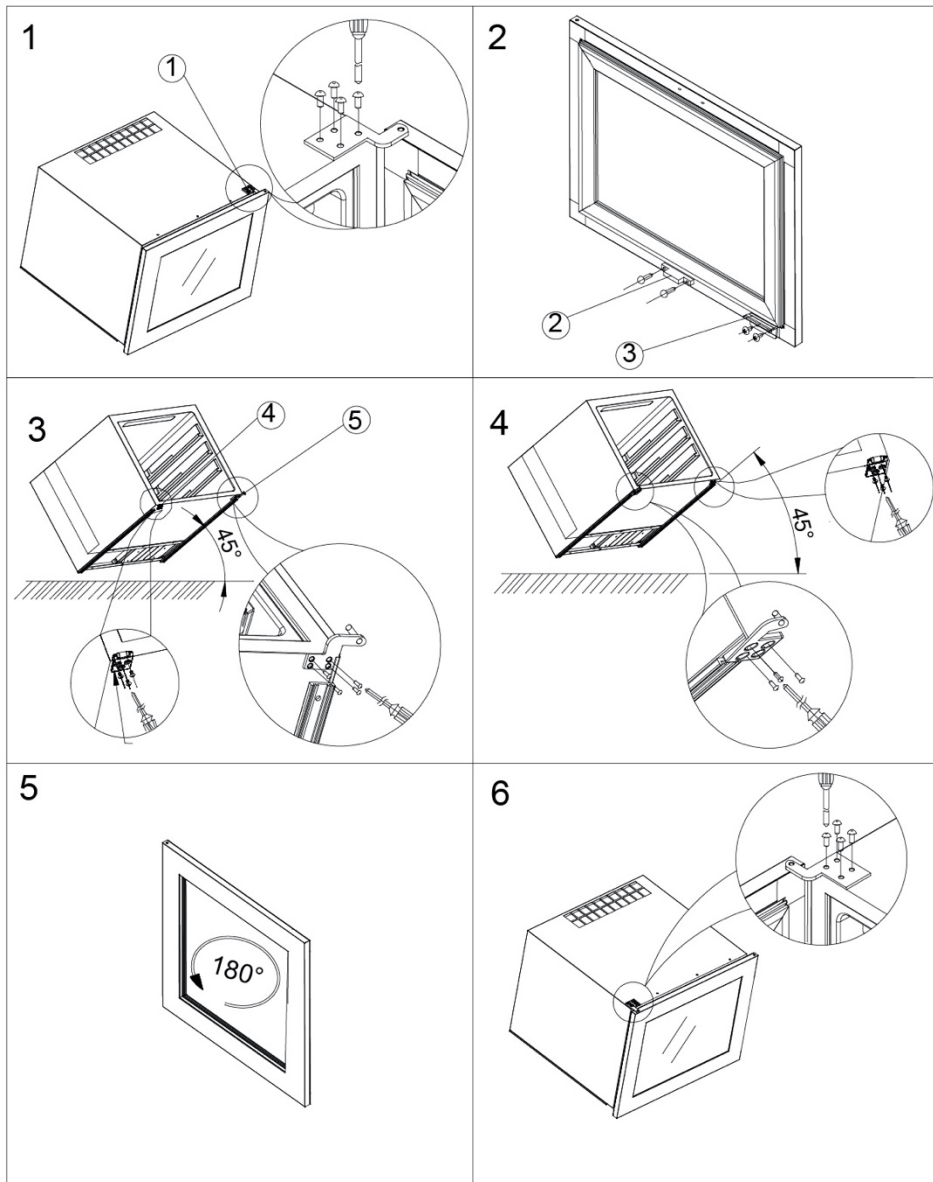

➤ **Especificações de instalação para fins de integração**

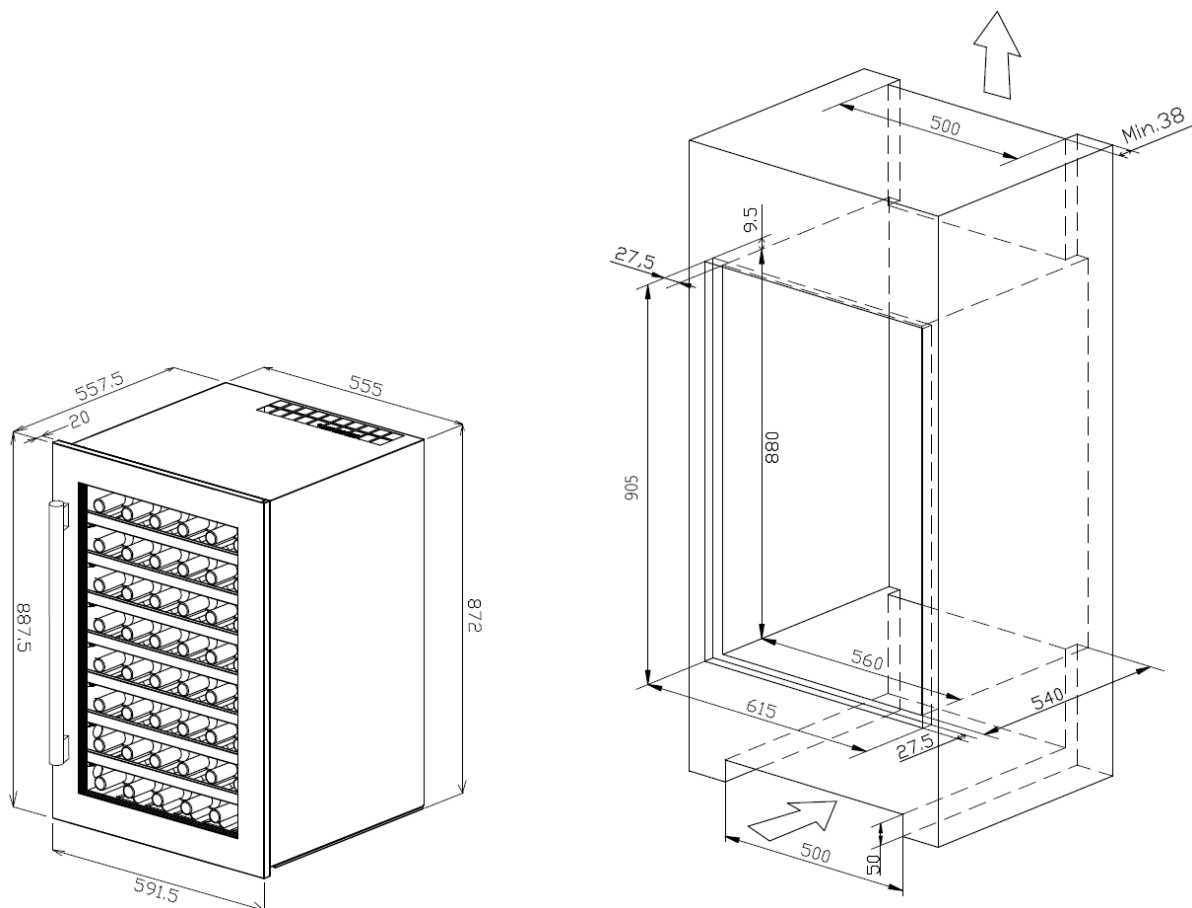

1. Depois de instalado o refrigerador de vinho no refrigerador de vinho de cozinha, ajuste o bloqueio limitado (a) perto do refrigerador de vinho de cozinha (b)
2. Fixe os 3 parafusos através da prensão do parafuso do bloqueio limitado (a) no refrigerador de vinho de cozinha (b), consulte a figura abaixo para referência.

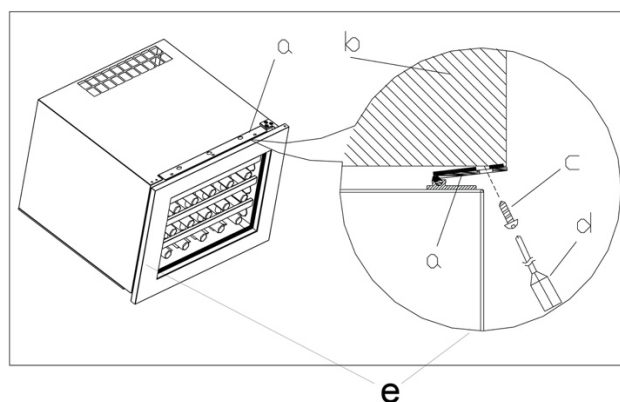

a Bloqueio limitado

b Refrigerador de vinho de cozinha

c Parafuso

d Chave de fendas

e Refrigerador de vinho

Como fixar o suporte de fixação inferior

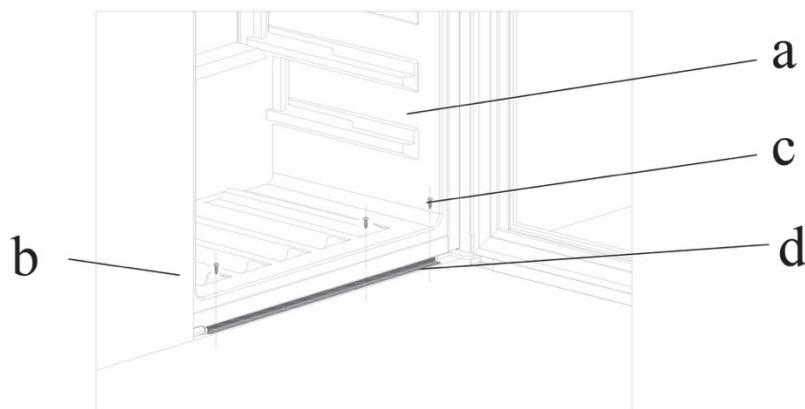

1. Instale o refrigerador de vinho (a) no armário (b), na posição correta.

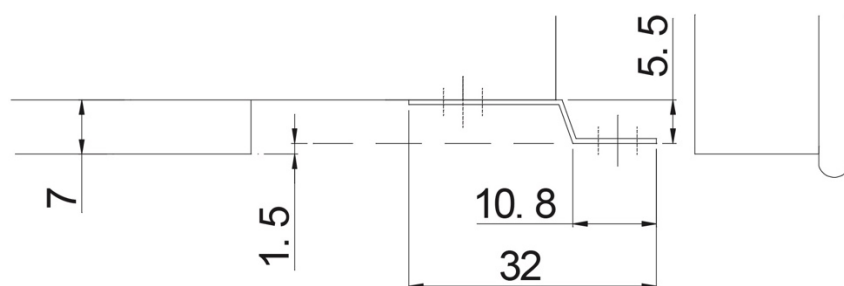

2. Com a chave de fendas, fixe os parafusos (c) através do suporte de fixação inferior.
3. Consulte a página 10 do manual de instruções sobre como fixar o suporte de fixação superior.

➤ Temperatura de CONSUMO recomendada

As seguintes temperaturas (aproximadamente) são as recomendadas para o consumo de vinho:

○ Para armazenar TODOS OS TIPOS DE VINHO	12 – 14 °C
○ Champagne NV, espumante	6 °C
○ Champagne Vintage	10 °C
○ Semillon branco seco, Sauvignon Blanc	8 °C
○ Gewürztraminer branco seco, Riesling	10 °C
○ Chardonnay branco seco	10 °C
○ Chardonnay Vintage	14 °C
○ Sauternes Monbazillac branco doce, ice wine de colheita tardia	10 °C
○ Sauternes vintage branco doce	14 °C
○ Beaujolais	13 °C
○ Pinot Noir tinto	16 °C
○ Pinot Noir vintage tinto	18 °C
○ Grenache tinto, Syrah	16 °C
○ Cabernet tinto, Merlot, vinho francês, australiano, neozelandês, chileno, argentino, italiano, espanhol, californiano	18 °C

CUIDADOS E MANUTENÇÃO

➤ **Limpeza do seu Refrigerador de Vinho**

- Desligue a energia do refrigerador, desligue-o da ficha e remova todos os itens, incluindo as prateleiras e a grelha.
- Lave as superfícies no interior com uma solução de água morna e bicarbonato de sódio. A solução deve ser cerca de 2 colheres de sopa de bicarbonato de sódio para um quarto de água.
- Lave as prateleiras com uma solução de detergente neutro.
- Ao limpar a área dos controlos ou outras peças elétricas, torça bem a esponja ou pano para que não tenha excesso de água.
- Lave o exterior do refrigerador com água morna e um detergente neutro líquido. Lave bem e limpe com um pano suave limpo.

➤ **Falha da Alimentação Elétrica**

- A maioria das falhas da alimentação elétrica é corrigida no espaço de algumas horas e não deve afetar a temperatura do seu aparelho, desde que reduza o número de vezes que a porta é aberta. Se a energia ficar desligada durante um período de tempo maior, é necessário tomar as medidas adequadas para proteger o seu conteúdo.

➤ **Período de Férias**

- **Férias curtas:** Deixe o refrigerador de vinho em funcionamento durante férias que durem menos de três semanas.
- **Férias longas:** Se o aparelho não for utilizado durante vários meses, remova todos os itens e desligue-o. Limpe e seque completamente o interior. Para evitar a formação de odores ou bolor, deixe a porta ligeiramente aberta: se necessário, bloqueie-a para que se mantenha aberta.

➤ **Mover o seu Refrigerador de Vinho**

- Remova todos os itens.
- Prenda com segurança todos os itens soltos (prateleiras) dentro do seu aparelho.
- Vire a perna ajustável até à base para evitar danos.
- Prenda a porta de forma a que se mantenha fechada.
- Certifique-se que o aparelho fica seguro e na posição vertical durante o transporte. Para além disso, proteja o exterior do aparelho com um cobertor ou algo semelhante.

➤ **Dicas de Poupança de Energia**

- O refrigerador de vinho deve ser colocado na zona mais fresca da divisão, afastado de aparelhos que geram calor e da luz solar direta.

➤ **Disponibilidade de Peças de Substituição**

- Termóstatos, sensores de temperatura, placas de circuito impresso e fontes de luz estão disponíveis durante um período mínimo de sete anos após o último modelo do aparelho ser colocado no mercado.

PROBLEMAS COM O SEU REFRIGERADOR DE VINHO?

Muitos problemas do refrigerador de vinho são facilmente resolvidos, o que o ajuda a poupar o custo de uma possível chamada para o apoio a clientes. Antes de fazer a chamada, tente as soluções abaixo para tentar resolver o problema.

GUIA DE RESOLUÇÃO DE PROBLEMAS

PROBLEMA	CAUSA POSSÍVEL
O refrigerador de vinho não funciona.	Não está ligado à ficha. O aparelho está desligado. O disjuntor disparou ou existe um fusível queimado.
O refrigerador de vinho não está suficientemente frio.	Verifique a definição do controlo da temperatura. O ambiente externo pode exigir uma definição superior. A porta é aberta demasiadas vezes. A porta não está completamente fechada. A vedação da porta não veda corretamente.
O refrigerador de vinho liga-se e desliga-se frequentemente.	A temperatura ambiente é superior ao habitual. Foi adicionado um grande número de conteúdos ao refrigerador de vinho. A porta é aberta demasiadas vezes. A porta não está completamente fechada. O controlo da temperatura não está definido corretamente. A vedação da porta não veda corretamente.
A luz não funciona.	Não está ligado à ficha. O disjuntor disparou ou existe um fusível queimado. A lâmpada fundiu. O botão da luz está “OFF” (desligado).
Vibrações.	Verifique se o refrigerador de vinho está nivelado.
O refrigerador de vinho parece fazer muito barulho.	O ruído pode ser causado pelo fluxo do refrigerante, o que é normal. À medida que cada ciclo termina, é possível que ouça algo a borbulhar; isto é causado pelo fluxo do refrigerante no seu refrigerador de vinho. A contração e expansão das paredes interiores pode causar estalidos e crepitação. O refrigerador de vinho não está nivelado.
A porta não fecha completamente.	O refrigerador de vinho não está nivelado. A porta foi invertida e não foi devidamente instalada. A vedação está suja. As prateleiras não estão na posição correta.

Antes de eliminar o aparelho.

1. Desligue a ficha principal da tomada principal.
2. Corte o cabo principal e elimine-o.

	Eliminação correta deste produto
	<p>Este símbolo no produto ou na sua embalagem indica que este produto não pode ser tratado como lixo doméstico. Em vez disso, este deve ser levado para o local de recolha de resíduos adequado para a reciclagem de equipamento elétrico ou eletrónico. Ao assegurar que o produto é eliminado corretamente, ajudará a evitar possíveis consequências negativas para o ambiente e para a saúde humana que, de outra forma, poderiam ser causadas pelo tratamento inadequado deste produto. Para informação mais detalhada sobre a reciclagem deste produto, contacte a sua autarquia local, o seu serviço de eliminação de resíduos domésticos ou a loja onde adquiriu o produto.</p>



www.teka.com