



**CS** *ČEŠTINA*

Příručka pro zdraví a bezpečnost	2
Rychlý průvodce	4
Průvodce instalací	15

WS68V8CCXT

## BEZPEČNOSTNÍ POKYNY

### DŮLEŽITÉ POKYNY, KTERÉ JE TŘEBA

#### PŘEČÍST A ŘÍDIT SE JIMI

Před použitím spotřebiče si přečtěte tyto bezpečnostní pokyny. Mějte je při ruce pro účely pozdějšího použití.

V těchto pokynech a na samotném spotřebiči jsou uvedena důležitá bezpečnostní upozornění, která je třeba za všech okolností dodržet. Výrobce odmítá nést jakoukoli odpovědnost za poruchy, které byly způsobeny nedodržením bezpečnostních pokynů, nevhodným používáním spotřebiče nebo nesprávným nastavením ovladačů.

⚠ **VÝSTRAŽNÉ UPOZORNĚNÍ:** Spotřebič a jeho přístupné součásti se při použití zahřívají. Je třeba dbát opatrnosti, abyste se nedotkli topných těles. Děti mladší 8 let se nesmějí ke spotřebiči přibližovat, pokud nejsou pod dohledem dospělé osoby.

⚠ **VÝSTRAŽNÉ UPOZORNĚNÍ:** Pokud je povrch varné desky popraskaný, zařízení nepoužívejte. Riziko elektrického šoku!

⚠ **VÝSTRAŽNÉ UPOZORNĚNÍ:** Nebezpečí požáru: Na varném povrchu neskladujte žádné předměty.

⚠ **UPOZORNĚNÍ:** Proces vaření musí probíhat pod kontrolou. Krátké vaření musí být neustále monitorováno.

⚠ **VÝSTRAŽNÉ UPOZORNĚNÍ:** Vaření pokrmů s obsahem tuku nebo oleje na varné desce bez vaší přítomnosti může být nebezpečné. Riziko požáru! NIKDY se nepokoušejte hasit oheň vodou. Spotřebič vypněte a pak plameny přikryjte pokličkou nebo hasicí dekou.

⚠ Varnou desku nepoužívejte jako pracovní plochu nebo podstavec.

Do blízkosti spotřebiče nepokládejte oděvy nebo jiné hořlavé materiály, dokud veškeré součásti zcela nevychladnou. Riziko požáru!

⚠ Velmi malé děti (0–3 roky) je třeba držet v bezpečné vzdálenosti od spotřebiče. Malé děti (3–8 let) by se neměly ke spotřebiči přibližovat, pokud nejsou pod dozorem. Děti starší 8 let a osoby s fyzickým, smyslovým či duševním postižením nebo bez patřičných zkušeností a znalostí mohou tento spotřebič používat pouze pod dohledem nebo tehdy, pokud obdržely informace o bezpečném použití spotřebiče a rozumějí rizikům, která s jeho používáním souvisejí. Nedovolte dětem, aby si se spotřebičem hrály. Nedovolte dětem, aby bez dohledu prováděly čištění a běžnou údržbu spotřebiče.

⚠ **VAROVÁNÍ:** Spotřebič a jeho přístupné součásti se při použití zahřívají. Je třeba dbát opatrnosti, abyste se nedotkli topných těles. Děti mladší 8 let

se nesmějí ke spotřebiči přibližovat, pokud nejsou pod dohledem dospělé osoby

⚠ Při sušení potravin neponechávejte spotřebič bez dozoru. Je-li spotřebič vhodný pro použití teplotní sondy, používejte pouze sondy doporučené výrobcem – riziko vzniku požáru.

⚠ Do blízkosti spotřebiče nepokládejte oděvy nebo jiné hořlavé materiály, dokud veškeré jeho součásti zcela nevychladnou – riziko vzniku požáru! Budte vždy obezřetní, pokud připravujete jídlo s vysokým obsahem tuku, oleje nebo když přidáváte alkoholické nápoje – riziko vzniku požáru! Při vyjímání pekáčů a dalšího příslušenství používejte chňapku. Po skončení pečení otevírejte dvířka opatrně a nechejte horký vzduch nebo páru unikat postupně – riziko popálení. Neblokujte vývody na přední straně trouby, kterými odchází horký vzduch – riziko vzniku požáru!

⚠ Budte vždy opatrní, pokud jsou dvířka trouby otevřená nebo se nacházejí ve spodní poloze, abyste do nich nenarazili.

#### POVOLENÉ POUŽITÍ

⚠ **POZOR:** Tento spotřebič není určen k ovládání pomocí externího spínacího zařízení, jako je časovač, či samostatného systému dálkového ovládání.

⚠ Tento spotřebič je určen k použití v domácnostech a zařízeních, jako jsou: kuchyňské kouty pro zaměstnance v obchodech, kancelářích a na jiných pracovištích; statky; klienty hotelů, motelů, zařízení typu „bed & breakfast“ a jiných rezidenčních prostředích.

⚠ Není přípustné používat jej jiným způsobem (např. k vytápění místností).

⚠ Tento spotřebič není určen k profesionálnímu použití. Spotřebič nepoužívejte venku.

⚠ Neskladujte výbušné nebo hořlavé látky (např. benzín nebo aerosolové plechovky) uvnitř nebo v blízkosti spotřebiče – nebezpečí požáru.

#### INSTALACE

⚠ Stěhování a instalace spotřebiče vyžaduje minimálně dvě osoby – nebezpečí zranění. Při rozbalování a instalaci používejte ochranné rukavice – nebezpečí pořezání.

⚠ Instalaci, včetně připojení přívodu vody (pokud nějaký existuje) a elektřiny, a opravy musí provádět kvalifikovaný technik. Neopravujte ani nevyměňujte žádnou část spotřebiče, pokud to není výslovně uvedeno v návodu k použití. Nedovolte dětem, aby se přibližovaly k místu instalace. Po vybalení spotřebiče se přesvědčte, že nebyl při dopravě poškozen. V případě problémů se obraťte na prodejce nebo na nejbližší servisní středisko. Po instalaci musí být obalový materiál (plasty, polystyrenová pěna atd.) uložen mimo dosah dětí – nebezpečí udušení. Před zahájením instalace je nutné spotřebič odpojit od elektrické sítě – ne-



bezpečí úrazu elektrickým proudem.

Během instalace se ujistěte, že zařízení nepoškozuje napájecí kabel – nebezpečí požáru a úrazu elektrickým proudem. Zařízení nezapínejte, dokud nebyla ukončena instalace.

Do zahájení montáže neodstraňujte polystyrénový podstavec spotřebiče.

⚠ Spotřebič neinstalujte za dekorativní dvířka – riziko požáru.



pokud je sporák umístěn na základně, musí být vyrovnán a připevněn ke stěně pomocí dodaného zajišťovacího řetězu, aby nedošlo k vyklouznutí spotřebiče ze základny.



**VAROVÁNÍ:** Zajišťovací řetěz, který je součástí dodávky, musí být nainstalován, aby se zabránilo převrácení spotřebiče. Více informací naleznete v instalačních pokynech.

### **DŮLEŽITÁ UPOZORNĚNÍ TÝKAJÍCÍ SE ELEKTRICKÉHO ZAPOJENÍ**

⚠ Typový štítek je umístěn na předním okraji trouby (je viditelný při otevřených dveřích).

⚠ V souladu s národními bezpečnostními normami týkajícími se elektrických zařízení musí být možné odpojit spotřebič od elektrické sítě vytažením zástrčky, pokud je zástrčka přístupná, nebo, v souladu s pravidly pro zapojování, prostřednictvím vícepólového vypínače umístěného před zásuvkou a spotřebič musí být uzemněn.

⚠ Nepoužívejte prodlužovací kabely, sdružené zásuvky nebo adaptéry. Po provedení instalace nesmí být elektrické prvky spotřebiče pro uživatele přístupné. Nepoužívejte spotřebič, pokud jste mokří nebo naboso. Tento spotřebič nezapínejte, pokud je poškozen napájecí síťový kabel či zástrčka, pokud správně nefunguje nebo byl poškozen či spadl.

⚠ Jestliže je poškozený přívodní kabel, za identický ho smí vyměnit pouze výrobce, servisní technik nebo osoba s podobnou příslušnou kvalifikací, jinak by mohlo dojít k úrazu – nebezpečí úrazu elektrickým proudem.

⚠ Je-li potřeba vyměnit napájecí kabel, obraťte se na autorizované servisní centrum.

⚠ **VAROVÁNÍ:** Před výměnou žárovky je nutné spotřebič vypnout, abyste předešli riziku úrazu elektrickým proudem.

### **ČIŠTĚNÍ A ÚDRŽBA**

⚠ **VÝSTRAŽNÉ UPOZORNĚNÍ:** Než zahájíte jakoukoli údržbovou operaci, ujistěte se, že je spotřebič vypnutý a odpojený od zdroje napájení; nikdy nepoužívejte parní čistič – nebezpečí úrazu elektrickým proudem.

⚠ K čištění skla dvířek nepoužívejte drsné abrazivní čističe nebo kovové škrabky, jinak se jeho povrch může poškrábat a v důsledku toho sklo roztržít.

⚠ Nepoužívejte abrazivní ani agresivní produkty, čisticí prostředky s obsahem chloru ani drátěnky.

⚠ Před čištěním nebo prováděním údržby se ujistěte, že spotřebič vychladl. – Riziko popálení.

⚠ **VÝSTRAŽNÉ UPOZORNĚNÍ:** Před výměnou žárovky spotřebič vypněte – riziko úrazu elektrickým proudem.

### **LIKVIDACE OBALOVÉHO MATERIÁLU**

Obal je ze 100% recyklovatelného materiálu a je označen recyklačním znakem ♻. Jednotlivé části obalového materiálu proto zlikvidujte odpovědně podle platných místních předpisů upravujících nakládání s odpady.

### **LIKVIDACE DOMÁČÍCH ELEKTROSPOTŘEBIČŮ**

Tento spotřebič byl vyroben z recyklovatelných nebo opakovaně použitelných materiálů.

Zlikvidujte jej podle místních předpisů pro likvidaci odpadu.

Další informace o zpracování, využití a recyklaci domácích elektrospotřebičů vám poskytne místní úřad, sběrná služba domovního odpadu nebo obchod, kde jste zakoupili spotřebič. Tento spotřebič je označen v souladu se Směrnicí Evropského parlamentu a rady 2012/19/EU o odpadních elektrických a elektronických zařízeních (OEEZ) a s předpisy o odpadních elektrických a elektronických zařízeních z roku 2013 (v platném znění).

Zajištěním správné likvidace produktu pomůžete omezit negativní dopady na životní prostředí a lidské zdraví.

Symbol  na výrobku nebo příslušných dokladech udává, že tento výrobek nesmí být likvidován spolu s domácím odpadem, ale je nutné ho odevzdat do příslušného sběrného střediska k recyklaci elektrických a elektronických zařízení.

### **RADY K ÚSPORĚ ELEKTRICKÉ ENERGIE**

Troubu předehřívejte pouze tehdy, je-li to výslovně uvedeno v tabulce pečení nebo ve vašem receptu. Používejte tmavé lakované nebo smaltované plechy, neboť mnohem lépe absorbují teplo.

### **PROHLÁŠENÍ O SHODĚ**

Tento spotřebič splňuje požadavky na ekodesign podle nařízení komise (EU) č. 66/2014, nařízení komise (EU) č. 65/2014 o uvádění spotřeby energie na energetických štítcích, nařízení o ekodesignu výrobků spojených se spotřebou energie a informacích o energii (dodatek) (EU Exit) 2019 v souladu s evropskou normou EN 60350-1.

Tento spotřebič splňuje požadavky na ekodesign evropského nařízení 66/2014 a nařízení o ekodesignu výrobků spojených se spotřebou energie a informacích o energii (dodatek) (EU Exit) 2019 v souladu s evropskou normou EN 60350-2.



## POPIS PRODUKTU

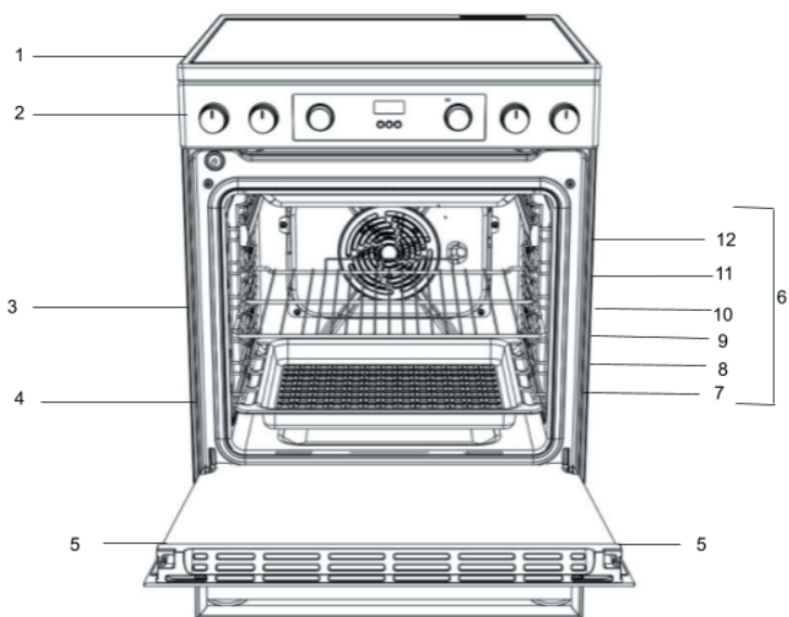

1. Sklokeramická varná deska
2. Ovládací panel
3. Rošt
4. Plech
5. Dvířka
6. Vodicí lišty pro výsuvy
7. poloha 1
8. poloha 2
9. poloha 3
10. poloha 4
11. poloha 5
12. poloha 6

## OVLÁDACÍ PANEL

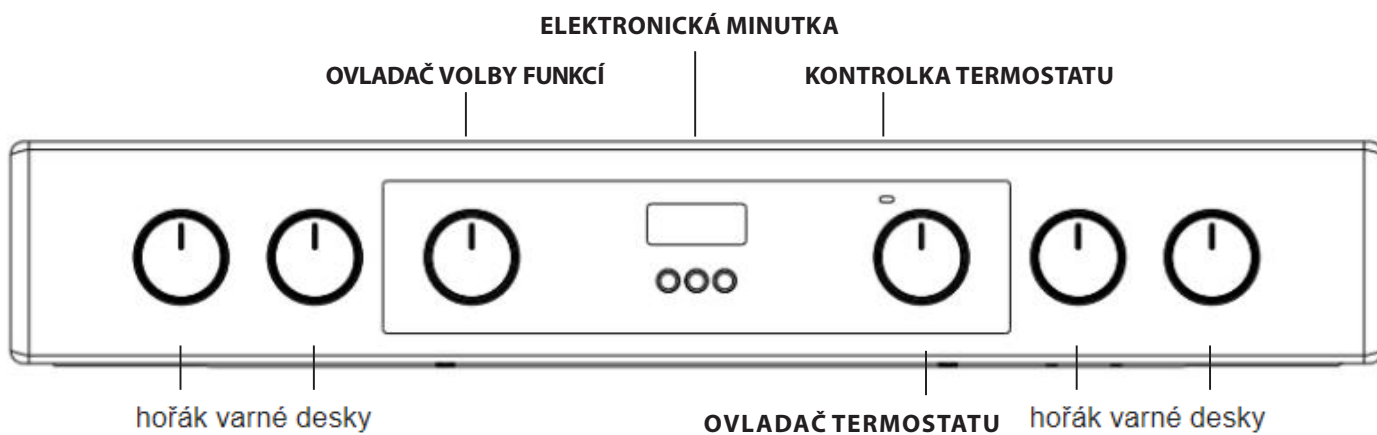

Před uvedením nového spotřebiče do provozu si pozorně přečtěte tento návod. Obsahuje důležité informace o bezpečné instalaci a používání přístroje.

Tento návod si prosím uschovejte pro budoucí použití. V případě prodeje či přestěhování, zajistěte, aby návod zůstal u spotřebiče. Spotřebič musí instalovat kvalifikovaný odborník podle dodaných pokynů.

Jakékoli nezbytné seřízení nebo údržba musí být provedena po odpojení spotřebiče od elektrické sítě.

## Polohování a vyrovnavání

Spotřebič je možné instalovat vedle skříněk, jejichž výška nepřesahuje výšku povrchu varné desky.

Tento sporák by měl být instalován přímo na podlahu. Neinstalujte tento sporák na podlahu pokrytou umělým materiálem jakéhokoli druhu.

Ujistěte se, že stěna v blízkosti zadní částí spotřebiče je vyrobena z nehořlavého, žáruvzdorného materiálu (T 90 °C).

**Důležité: Neinstalujte spotřebič v blízkosti dveří nebo jiných přístupových prvků, aby se minimalizovala pravděpodobnost, že vcházející osoby přijdou do styku s páneví na varné desce.**

**Spotřebič nesmí být instalován za dekorativní dvířka, aby nedošlo k přehřátí.**

### Zařízení nesmí být umístěno na podstavci.

Sporák je navržen tak, aby se vešel mezi kuchyňské skřínky vzdálené od sebe 600 mm. Po obou stranách spotřebiče musí zůstat pouze dostatečný prostor, aby bylo možné sporák vytáhnout a vykonat servis. Lze jej použít jako vestavný spotřebič se skřínkami po jedné nebo obou stranách a stejně tak i v rohovém uspořádání. Těž může být použit jako volně stojící.

Přilehlé stěny nad úroveň varné desky nesmí být ke sporáku blíže než 150 mm a měly by být chráněny žáruvzdorným materiálem. Žádná převislá plocha nebo digestoř by neměla být blíže než 650 mm.

- Sporák může být umístěn v kuchyni/jídelně nebo v obývacím pokoji, ale nesmí být v koupelně nebo sprchovém koutu.
- Digestoře musí být instalovány požadavků v příslušné příručce.
- Stěna v blízkosti zadní částí sporáku musí být vyrobena z nehořlavého materiálu.
- Sporák je vybaven zajišťovacím řetězem, ke kterému se musí připojit hák a ten upevnit do zdi za spotřebičem.

## Elektrické připojení

Trouby s třípólovým napájecím kabelem jsou navrženy pro provoz se střídavým proudem při napájecí frekvenci a napětí uvedeném na typovém štítku (ve spodní části přístrojové desky trouby). Zemnicí vodič je žlutozelený kabel.

Základní připojení napájení

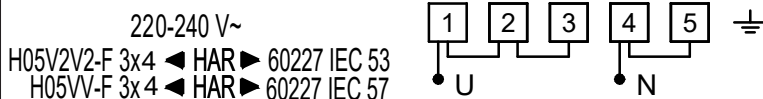

Alternativní možnosti napájení

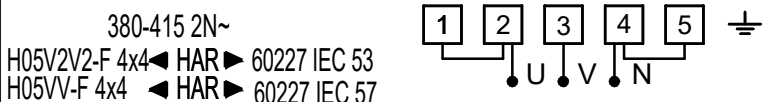
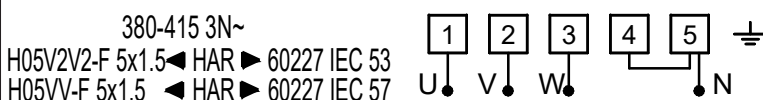

### Připojení napájecího kabelu do elektrické sítě.

**⚠ VÝSTRAHA: Tento úkon musí provést kvalifikovaný technik**

Před přemístěním sporáku zkontrolujte, zda je chladný a na ovládacím panelu se ujistěte, že je vypnutý. Sporák přemístíte tím, že nadzvednete přední část a budete postupovat dle následujících kroků:

Přemístování sporáku

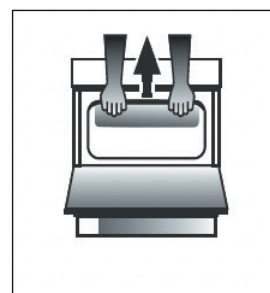

Obr. A

Otevřete dvířka grilu natolik, abyste pohodlně uchopili spodní přední okraj vršku trouby a zároveň se vyhnuli jakýmkoli součástem grilu. (Obr. A)

Při přemístování sporáku buďte opatrní, neboť je těžký. Zároveň buďte opatrní na povrch podlahy, aby se nepoškodil.

Následující pokyny jsou určeny pro servisního technika, aby zajistil, že spotřebič bude nainstalován, seřízen a servisován ve shodě s platnými předpisy.

**UPOZORNĚNÍ: TENTO SPOTŘEBIČ MUSÍ BÝT UZEMNĚN.**

Sporák musí být připojen k síti pomocí sporákového vypínače (dvoupólového) se správnou pojistkou s kapacitou odpovídající kapacitě uvedené na typovém štítku s údaji o sporáku. Veškeré elektrické vedení od spotřebiče ke sporáku přes dvoupólový vypínač sporáku musí být přijatelného typu a jmenovitého proudu, jak je uvedeno výše. Přívodní kabel musí být umístěn tak, aby v žádném bodě nedosahoval teploty o 50 °C vyšší, než je teplota v místnosti. Kabel musí být veden mimo zadní větrací otvory.

**Zajišťovací řetěz**

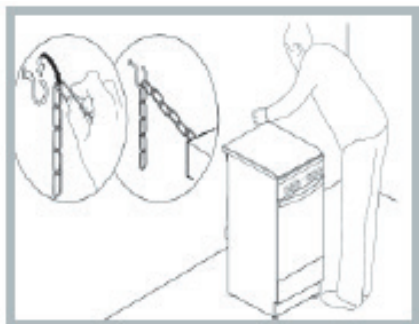

Aby nedošlo k převrácení spotřebiče, například když dítě vyleze na dvířka trouby, MUSÍ být nainstalován zajišťovací řetěz, který je součástí dodávky.

Sporák je vybaven zajišťovacím řetězem, který se připevní pomocí šroubu (není součástí dodávky ke sporáku) na stěnu za spotřebičem ve stejné výšce, v jaké je řetěz připevněn ke spotřebiči.

Šroub a hmoždinku zvolte podle druhu materiálu stěny za spotřebičem. Pokud má hlava šroubu průměr menší než 9 mm, je třeba použít podložku. Betonová stěna vyžaduje šroub o průměru alespoň 8 mm a délce 60 mm.

Ujistěte se, že byl řetěz připevněn k zadní stěně sporáku a ke stěně místnosti, tak, aby byl po dokončení instalace napnutý a rovnoběžný s podlahou, jak je znázorněno na obrázku.



Lepidlo nanesené na těsnění zanechává na skle stopy mastnoty. Před použitím spotřebiče doporučujeme tyto odstranit speciálním neabrazivním čisticím prostředkem. Během prvních několika hodin používání se může objevit zápach gumy, který velmi rychle zmizí.

## VARNÉ ZÓNY

Varná deska je vybavena elektrickými sálavými topnými tělesy. Když se používají, následující položky na varné desce zčervenají.

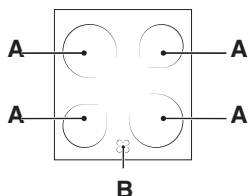

A. Varná zóna.

B. Kontrolka zbytkového tepla: indikuje, že teplota příslušné varné zóny je vyšší než 60 °C, dokonce když je topné těleso vypnuté, ale je stále horké.

## Varné zóny se zvýrazněnými topnými tělesy

Ty vyzařují teplo prostřednictvím záření z hilit lamp, které obsahují. Mají podobné vlastnosti jako plynové hořáky: snadno se ovládají a rychle dosahují nastavených teplot, což vám umožní skutečně vidět výkon, který poskytují.

## ZAPÍNÁNÍ A VYPÍNÁNÍ VARNÝCH ZÓN

Pro zapnutí varné zóny otočte odpovídajícím knoflíkem ve směru hodinových ručiček do polohy mezi 0 a 6 nebo 0 a 12 (zvýraznění).

Chcete-li jej znovu vypnout, otočte knoflíkem v protisměru hodinových ručiček, dokud nebude v poloze „0“.

K ohřevu dochází pouze v rámci označených kruhových varných zón. Zóny se zahřívají a ochlazují rychleji, což poskytuje lepší ovladatelnost pro citlivé potraviny. Každá topná zóna je vybavena tepelným omezovačem, což je bezpečnostní vypínání, které zabrání přehřátí keramického skla. Po několika minutách na plný výkon bez pánve na topné zóně tepelný omezovač automaticky vypne a zapne topná tělesa, aby se zabránilo jakémukoli poškození keramického skla.

## Hodnocení varných zón

Vpředu vlevo	Vpředu vpravo	Vzadu vlevo	Vzadu vpravo (Zvýraznit)
Keramický 1800W 180mm průměr (poz. 0-6)	Keramický 1200W 140mm průměr (poz. 0-6)	Keramický 1200W 140mm průměr (poz. 0-6)	Keramický 1800/750W 180mm průměr (poz. 0-12)

Poz.	Sálavé keramické topné desky Normální nebo rychlá plotýnka	Keramická halogenová varná deska Automatická topná deska
0	Vypnuto	Vypnuto
1	K vaření ryb	K rozpuštění másla nebo čokolády
2	K vaření brambor (v páře), polévky, cizrnky, fazolí	K ohřívání tekutin
3	Chcete-li pokračovat ve vaření velkého množství jídla, zeleniny, polévky	
4	K pražení (střední)	Na omáčky (včetně smetanových omáček)
5	Opéct (dobře propečené)	
6	Zhnědnout nebo rychle přivést na gril	Vařit při bodu varu
7		
8		
9		Na pečení
10		Na guláše
11		
12		Smažit

## PRAKTICKÉ RADY K POUŽÍVÁNÍ VARNÉ DESKY

- Používejte pánve s tlustým plochým dnem, abyste zajistili, že dokonale přilnou k varné zóně.

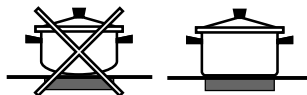

- Vždy používejte hrnce s průměrem, který je dostatečně velký, aby plně pokryl varnou zónu, abyste využili veškeré produkované teplo.

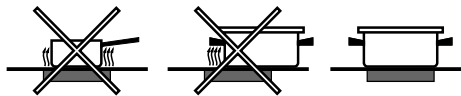

- Vždy se ujistěte, že dno pánve je zcela čisté a suché: tím je zajištěno, že pánve dokonale přilnou k varným zónám a že pánve i varná deska vydrží delší dobu.
- Nepoužívejte stejné nádoby, jaké se používá na plynových hořácích: koncentrace tepla na plynových hořácích mohla pokroutit dno pánve a způsobit, že nepřilne správně k povrchu.
- Nikdy nenechávejte varnou zónu zapnutou bez pánve na ní, protože by mohlo dojít k poškození zóny.

# PRVNÍ POUŽITÍ TROUBY

! Před prvním použitím prázdnou troubu se zavřenými dvířky nechte běžet na maximální teplotu alespoň 30 minut. Ujistěte se, že je místnost dobře odvětrávaná, a teprve poté troubu vypněte a otevřete dvířka. Ze spotřebiče může vycházet mírně nepříjemný zápach z vypalování ochranných látek, které se používají během výrobního procesu.

## Používání trouby

1. Zvolte si požadovaný režim pečení otočením ovladače k VOLBĚ FUNKCÍ.

2. Otočením ovladače TERMOSTATU si zvolte teplotu doporučenou pro daný režim pečení nebo vámi požadovanou teplotu. Seznam podrobně popsanych režimů a doporučených teplot vaření naleznete v příslušné tabulce (viz TABULKA VAŘENÍ).

Během pečení je možné:

- změnit režim pečení otočením ovladače VOLBY FUNKCÍ.
- změnit teplotu otočením ovladače TERMOSTATU.
- Nastavte celkovou dobu vaření a čas ukončení vaření.
- Ukončete vaření otočením ovladače VOLBY FUNKCÍ do polohy „0“.

! Nikdy nepokládejte žádné předměty přímo na dno trouby: zabráníte tak poškození smaltového povrchu.

! Pečicí nádoby vždy pokládejte na přiložené rošty.

## KONTROLKA TERMOSTATU

Pokud tato kontrolka svítí, trouba se ohřívá. Kontrolka zhasne, jakmile bude uvnitř trouby dosaženo zvolené teploty. V tomto okamžiku se kontrolka střídavě rozsvěcuje a zhasíná, což znamená, že termostat funguje a udržuje konstantní teplotu.

## OSVĚTLENÍ TROUBY

Tato funkce se zapíná otočením ovladače VOLBY FUNKCÍ do jakékoli jiné polohy, než je „0“. Zůstane rozsvícené po celou dobu, kdy je trouba v chodu. Pokud otočíte ovladač do polohy, světlo se rozsvítí, aniž by se aktivovalo topné těleso.











## Pára +

Funkce zajišťuje vynikající výsledky díky přidání páry během pečicích cyklů. Do spodní části studené trouby nalijte pitnou vodu a zvolte funkci odpovídající způsobu přípravy daného pokrmu. Optimální množství vody a teploty pro jednotlivé kategorie pokrmů jsou uvedeny v příslušné tabulce pečení.

Troubu před vložením jídla předehřejte.

## 1. ZVOLTE FUNKCI

Funkci zvolíte otočením *ovladače výběru* na symbol požadované funkce.

	<b>POMALÉ/RYCHLÉ PŘEDEHŘÁTÍ</b> Pro zapnutí osvětlení trouby. Pro rychlý předehřev trouby.
	<b>TRADIČNÍ</b> Pro přípravu jakéhokoli pokrmu jen na jednom roštu.
	<b>STANDARDNÍ PEČENÍ</b> Pro pečení na maximálně dvou úrovních současně. Doporučujeme prohodit polohu plechů v polovině doby pečení. Tato funkce umožňuje péct různé potraviny (například ryby a zeleninu) na různých roštích současně.
	<b>GRIL</b> Ke grilování steaků, kebabů a uzenin, k zapékání či gratinování zeleniny nebo k opékání topinek. K zachycení uvolňujících se šťáv při grilování masa doporučujeme použít odkapávací plech: Plech umístěte na kteroukoli úroveň dospod roštu a přidejte 200 ml pitné vody.
	<b>TURBO GRIL</b> K pečení velkých kusů masa (kýt, rostbífů, kuřat). K zachycení uvolňujících se šťáv doporučujeme používat odkapávací plech: Umístěte pekáč na některou z úrovní pod roštem a přidejte 200 ml pitné vody.
	<b>DOLNÍ OHŘEV</b> Tuto funkci lze použít pro dopečení plněných koláčů nebo k zahuštění polévek. Tuto funkci použijte pro posledních 10–15 minut vaření.
	<b>ROZMRAZOVÁNÍ</b> Pro urychlení rozmrazování potravin.
	<b>SPODNÍ OHŘEV + VENTILÁTOR</b> K dopékání jídel velmi tekuté konzistence a dosažení křupavé, zlatavé kůrky. Též pro zahušťování omáček. Umístěte jídlo na 2. úroveň drážek. Troubu není třeba předehřívát.
	<b>VAŘENÍ V PÁŘE</b> Funkce zajišťuje vynikající výsledky díky přidání páry během pečicích cyklů. Teprve když je trouba chladná, nalijte na dno trouby pitnou vodu a zvolte konkrétní funkci pro přípravu pokrmu. Optimální množství vody a teploty pro jednotlivé kategorie pokrmů jsou uvedeny v příslušné tabulce pečení. Troubu před vložením jídla předehřejte.
	<b>NUCENÝ OBĚH VZDUCHU</b> Pro vaření různých potravin na více roštích (maximálně třech) současně. Tuto funkci lze použít k vaření různých potravin bez přenosu pachů z jedné potraviny na druhou.

## MONTÁŽ BOČNÍCH VODICÍCH MŘÍŽEK

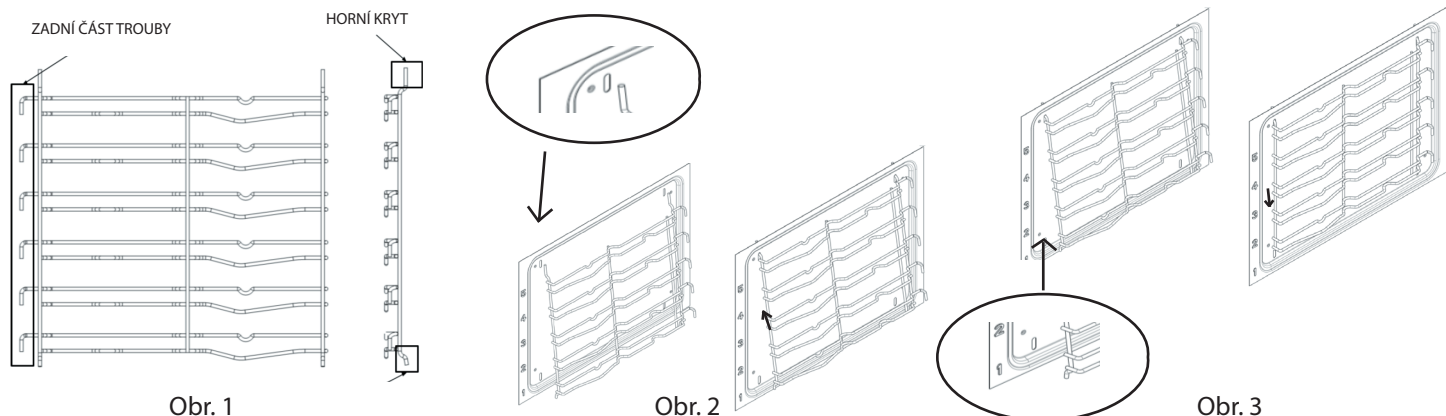

Váš nový sporák je dodáván se 2 chromovanými podpěrami na rošty uvnitř trouby spolu s rošty.

Povšimněte si, že horní lišta je delší než spodní a v zadní části se nacházejí háčky. Viz obr. 1.

Zacvakněte horní část podpěry do drážek ve stěně trouby podle obr. 2.

Po zacvaknutí v horní části zasuňte spodní lišty do spodních drážek ve stěnách trouby. Posuňte podpěru mírně dolů a zacvakněte. Viz obr. 3.

## MONTÁŽ TELESKOPICKÝCH VÝSUVŮ (JSOU-LI VE VÝBAVĚ)

*Částečně a plně výsuvné teleskopické lišty pro podpěru roštů a plechů*

1. Odstraňte boční držák roštů (obr. 1)
2. Odstraňte ochrannou fólii z posuvných lišt (obr. 2).
3. Zavěste horní část teleskopických výsuvů do drážek držáku. Teleskopické lišty se musejí volně pohybovat směrem k přední části trouby. Pak do drážek držáku silně zatlačte spodní část teleskopických výsuvů, aby zapadly na místo (obr. 3).
4. Vraťte boční držáky dovnitř (obr. 4).
5. Položte příslušenství na výsuvy (obr. 5., 6).

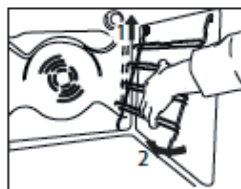

Obr. 1

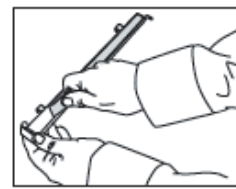

Obr. 2

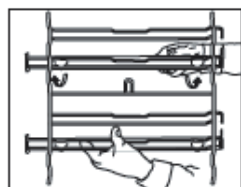

Obr. 3

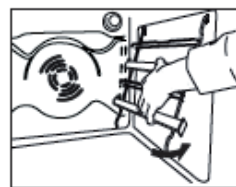

Obr. 4

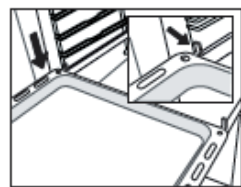

Obr. 5

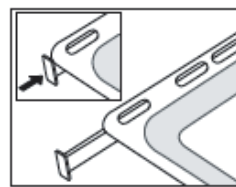

Obr. 6

## PŘÍSLUŠENSTVÍ

**ROŠT**



**HLUBOKÝ PLECH NA PEČENÍ**

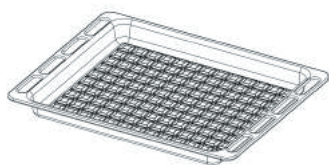

**PLECH NA PEČENÍ**

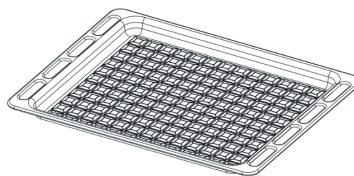

**SADA OTOČNÝCH ROŽŇŮ**

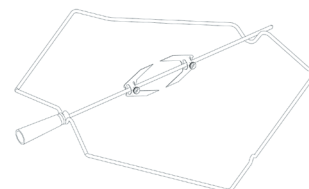

Počet kusů a typ příslušenství se může v závislosti na zakoupeném modelu trouby lišit. Další příslušenství, jež není součástí výbavy, lze zakoupit zvlášť prostřednictvím servisního centra.

## ZASUNUTÍ ROŠTŮ A DALŠÍHO PŘÍSLUŠENSTVÍ DO TROUBY

1. Vložte rošt vodorovně vyvýšeným okrajem „A“ nahoru (obr. 1A, obr. 1B)

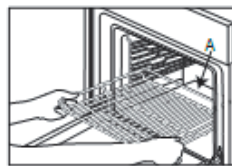

Obr. 1A

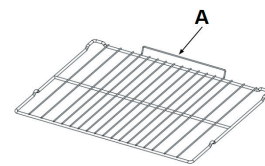

Obr. 1B

2. Další příslušenství, jako např. odkapávací nebo pečící plech, se zasunují stejným způsobem jako rošt (obr. 2).









































































Obr. 2

V tabulce jsou uvedeny nejlepší funkce, příslušenství a stupně, které lze použít k přípravě různých pokrmů. Doba pečení se počítá od okamžiku vložení jídla do trouby bez doby předehřevu (je-li nutný). Teploty a časy vaření jsou přibližné a závisí na množství potravin a použitém příslušenství. Nastavte nejprve nejnižší doporučené hodnoty a není-li jídlo dostatečně propečené, teprve pak tyto hodnoty zvyšte. Použijte dodané příslušenství a nejlépe tmavé zbarvené kovové dortové formy a plechy na pečení. Můžete použít také nádoby a příslušenství z pyrexu nebo kameniny, ale pamatujte, že se tím doba pečení mírně prodlouží.

RECEPT	FUNKCE	PŘEDEHŘEV.	TEPLOTA (°C)	DOBA TRVÁNÍ (Min)	STUPNĚ (L-number) A PŘÍSLUŠENSTVÍ
Kynuté koláče / koláče z piškotového těsta	TRADIČNÍ	ANO	170	30–50	L-2
Kynuté koláče / koláče z piškotového těsta	NUCENÝ OBĚH VZDUCHU	ANO	150–160	40–60	L-3
Kynuté koláče / koláče z piškotového těsta	NUCENÝ OBĚH VZDUCHU	ANO	160	40–70	L-5 L-2
Koláč s náplní (tvarohový koláč – cheesecake, závin, ovocný koláč)	TRADIČNÍ	ANO	160–180	40–60	L-2
Koláč s náplní (tvarohový koláč – cheesecake, závin, ovocný koláč)	NUCENÝ OBĚH VZDUCHU	ANO	150–170	40–70	L-4 L-2
Sušenky / linecké pečivo	TRADIČNÍ	ANO	140	30–60	L-3
Sušenky / linecké pečivo	NUCENÝ OBĚH VZDUCHU	ANO	140	30–60	L-5 L-3
Sušenky / linecké pečivo	NUCENÝ OBĚH VZDUCHU	ANO	140–150	40–50	L-6 L-4 L-2
Sušenky / linecké pečivo	NUCENÝ OBĚH VZDUCHU	ANO	140	50–60	L-6 L-5 L-4 L-3
Koláčky/muffiny	TRADIČNÍ	ANO	160–180	20–50	L-4
Koláčky/muffiny	NUCENÝ OBĚH VZDUCHU	ANO	150–160	30–40	L-5 L-2
Koláčky/muffiny	NUCENÝ OBĚH VZDUCHU	ANO	150–160	30–50	L-6 L-4 L-2
Odpalované pečivo	TRADIČNÍ	ANO	170–200	20–50	L-3
Odpalované pečivo	NUCENÝ OBĚH VZDUCHU	ANO	170–180	20–50	L-4
Odpalované pečivo	NUCENÝ OBĚH VZDUCHU	ANO	170–180	20–50	L-2
Odpalované pečivo	NUCENÝ OBĚH VZDUCHU	ANO	170–180	20–50	L-6 L-4 L-2
Sněhové pečivo	TRADIČNÍ	ANO	80–100	120–200	L-3
Sněhové pečivo	NUCENÝ OBĚH VZDUCHU	ANO	80–100	120–200	L-4 L-2
Sněhové pečivo	NUCENÝ OBĚH VZDUCHU	ANO	80–100	120–200	L-5 L-3 L-1
Pizza / chléb / chléb „focaccia“	TRADIČNÍ	ANO	190–250	15–50	L-2
Pizza / chléb / chléb „focaccia“	KONVENČNÍ PEČENÍ	ANO	190–230	20–50	L-4
Pizza / chléb / chléb „focaccia“	KONVENČNÍ PEČENÍ	ANO	190–230	20–50	L-1
Pizza / chléb / chléb „focaccia“	NUCENÝ OBĚH VZDUCHU	ANO	190–230	20–50	L-6 L-4 L-2
Pizza / chléb / chléb „focaccia“	NUCENÝ OBĚH VZDUCHU	ANO	190–230	20–50	L-5 L-4 L-3 L-2



RECEPT	FUNKCE	PŘEDEHŘEV.	TEPLOTA (°C)	DOBA TRVÁNÍ (Min)	STUPNĚ (L-number) A PŘÍSLUŠENSTVÍ
Slané koláče (zeleninové, quiche)	KONVENČNÍ PEČENÍ	ANO	170–180	30–60	L-3  
Slané koláče (zeleninové, quiche)	NUCENÝ OBĚH VZDUCHU	ANO	170–180	50–60	L-5  
Pečivo z listového těsta	TRADIČNÍ	ANO	170–190	15–40	L-3  
Pečivo z listového těsta	NUCENÝ OBĚH VZDUCHU	ANO	180–210	15–40	L-4  
Lasagne / flan (pečený puding) / zapékané těstoviny / plněné závitky	TRADIČNÍ	ANO	180–200	30–65	L-3  
Jehněčí/teleci/hovězí/vepřové 1 kg	TURBO GRIL	–	190 – MAX	40–90	L-3  
Kuře/králík/kachna 1 kg	TURBO GRIL	–	230 – MAX	50–100	L-3  
Husa/krocan 3 kg	TURBO GRIL	–	160 – MAX	130–170	L-3  
Rybí filé / řízky	GRIL	–	230 – MAX	10–30	L-4  
Plněná zelenina (rajčata, cukety, lilky)	TURBO GRIL	–	230 – MAX	30–60	L-3  
Zapékaná zelenina	GRIL	–	230 – MAX	10–30	L-4  
Topinky/toasty	GRIL	5'	MAX	1–2	L-5  
Klobásy/kebab/žebírka/hamburgery	GRIL	–	230 – MAX	15–30	L-5  
Opékané brambory	TURBO GRIL	–	230 – MAX	30–60	L-3  
Jehněčí kýta/kýty	TURBO GRIL	–	200 – MAX	50–100	L-3  
Kompletní jídlo (Cook3): Ovocný koláč Lasagne Pečené	NUCENÝ OBĚH VZDUCHU	–	180–190	40–100	L-6  
					L-4  
					L-2  
Kompletní jídlo (Cook4): Ovocný koláč Lasagne Nakrájené maso Pečená zelenina	NUCENÝ OBĚH VZDUCHU	–	180–190	40–100	L-6  
					L-4  
					L-3  

RECEPT	FUNKCE	VODA (g)	TEPLOTA (°C)	DOBA TRVÁNÍ (Min)	STUPNĚ (L-number) A PŘÍSLUŠENSTVÍ
Kynuté koláče / koláče z piškotového těsta	Pára	100	170–180	30–60	L-2  
Koláčky/muffiny	Pára	100	160–170	30–55	L-3  
Focaccia	Pára	150	200–220	20–40	L-3  
Rohlíky	Pára	100	210	25–40	L-3  
Bochník chleba	Pára	150	170–180	70–100	L-3  
Rostbíf	Pára	200	200	35–60	L-3  
Rostbíf 2 kg	Pára	250	200	40–70	L-3  
Jehněčí kýta	Pára	200	180–200	65–75	L-3  
Jehněčí/teleci/hovězí/vepřové 1 kg	Pára	200	200	60–90	L-3  
Kuře/králík/kachna 1 kg	Pára	200	200–220	50–70	L-3  
Rybí filé / řízky	Pára	150	180	15–35	L-3  
Plněná zelenina (rajčata, cukety, lilky)	Pára	150	180–200	25–40	L-3  
Opékané brambory	Pára	200	200–220	50–70	L-3  
Pečené kuře o hmotnosti 1–1,3 kg	Pára	250	200	50–80	L-3  

PŘÍSLUŠENSTVÍ



Rošt



Nádoba na pečení nebo dortová forma na roštu



Plech na pečení / odkapávací plech na roštu



Odkapávací plech / plech na pečení



Odkapávací plech / plech na pečení se 200 ml vody

## FUNKCE HODINY / MINUTKA

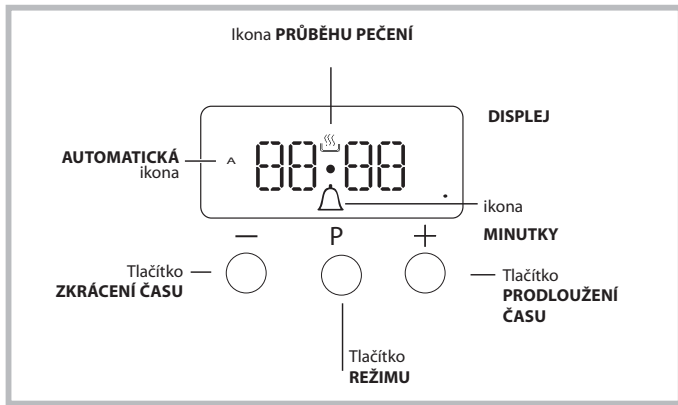

### Nastavení hodin

Hodiny lze nastavit bez ohledu na to, zda je trouba vypnutá či zapnutá, za předpokladu, že nebyl předem naprogramován čas ukončení pečicího cyklu.

Po té co byl spotřebič připojen do elektrické sítě, nebo po výpadku elektrického proudu, číslice 00:00 na DISPLEJI začnou blikat.

1. Stisknete zároveň tlačítko „+“ a „-“.

Pak bliká dvojtečka oddělující hodiny a minuty.



2. Čas upravíte pomocí tlačítek „+“ a „-“. Pokud stisknete a podržíte jedno nebo druhé tlačítko, hodnoty na displeji se budou měnit rychleji, a nastavení požadované hodnoty tak bude jednodušší a rychlejší.

### Změna frekvence alarmu

Frekvenci signálu alarmu můžete změnit opakovaným stisknutím „-“.

### Nastavení časovače (minutky)

Tento úkon nepřerušuje pečení a neovlivní funkci trouby. Jednoduše slouží ke spuštění alarmu po uplynutí nastaveného času.

1. Tlačítko  stisknete tolikrát, dokud ikona  a tři číslice nezačnou blikat.

2. Požadovaný čas nastavíte pomocí tlačítek „+“ a „-“. Pokud stisknete a podržíte jedno nebo druhé tlačítko, hodnoty na displeji se budou měnit rychleji, a nastavení hodnoty tak bude jednodušší a rychlejší.



3. Vyčkejte 5 sekund, pokud stisknete tlačítko ještě jednou na displeji se ukáže časový odpočet.

Jakmile čas vyprší alarm se spustí.

### Programování pečení

Libovolný režim pečení musí být zvolen před tím, než je možné troubu naprogramovat.

### Programování doby pečení

1. Tlačítko  stisknete tolikrát, dokud ikona  a číslice DUR nezačnou blikat.
2. Požadovanou dobu nastavíte pomocí tlačítek „+“ a „-“. Pokud stisknete a podržíte jedno nebo druhé tlačítko, hodnoty na displeji se budou měnit rychleji, a nastavení hodnoty tak bude jednodušší a rychlejší.
3. Vyčkejte 5 sekund, poté se ikona  zobrazí na displeji.
4. Po uplynutí nastaveného času se trouba vypne a uslyšíte alarm. Alarm vypnete stisknutím libovolného tlačítka.



- Příklad: Je 9:00 a čas pečení je naprogramován na 1 hodinu a 15 minut. Program se zastaví automaticky v 10:15.

### Nastavení času konce pečení

1. Pro nastavení doby trvání postupujte podle výše uvedených kroků 1 až 3.

2. Poté podržte tlačítko  dokud slovo END na displeji nezačne blikat.

3. Pro úpravu času konce pečení použijte tlačítka „+“ a „-“. Pokud stisknete a podržíte jedno nebo druhé tlačítko, hodnoty na displeji se budou měnit rychleji, a nastavení požadované hodnoty tak bude jednodušší a rychlejší.

4. Vyčkejte 5 sekund, případně znovu stisknete tlačítko . Jakmile se trouba spustí, symbol  se objeví na displeji.

5. Po uplynutí nastaveného času se trouba vypne a uslyšíte alarm. Vypnete jej stisknutím libovolného tlačítka.

Programované hodnoty jsou nastaveny jakmile se rozsvítí ikona .

- Příklad: Je 9:00 a doba trvání je naprogramována na 1 hodinu. 12:30 je nastavený čas konce pečení. Program se automaticky spustí v 11:30.

### Zrušení naprogramování

Pro zrušení naprogramování:

- podržte tlačítko  dokud nezačne blikat příslušná ikona nastavení, které chcete zrušit. Podržte tlačítko „-“ dokud se na displeji neobjeví čísla 00:00.
- Stisknete a podržíte tlačítka „+“ a „-“, zrušíte tím všechna dříve zvolená nastavení, včetně nastavení času.

## ČIŠTĚNÍ A ÚDRŽBA

**PŘED ČIŠTĚNÍM VYPNĚTE HLAVNÍ VYPÍNAČ A UJISTĚTE SE, ŽE JE VARIČ CHLADNÝ.**

**PŘED OPĚTOVNÝM ZAPNUTÍM SPOTŘEBIČE SE UJISTĚTE, ŽE VŠECHNY OVLÁDACÍ PRVKY JSOU NA POZICI VYPNUTO.**

**Nepoužívejte parní čistič.**

**Během všech úkonů používejte ochranné rukavice.**

**Všechny požadované úkony provádějte, když je trouba chladná.**

**Odpojte spotřebič od zdroje napájení.**

**Nepoužívejte drátěnku, houbičky s abrazivní vrstvou nebo abrazivní/žíravé prostředky, neboť by mohlo dojít k poškození povrchu spotřebiče.**

Odpojte spotřebič od elektrické sítě.

### ČIŠTĚNÍ KERAMICKÉ VARNÉ DESKY

- Nepoužívejte houbičku s abrazivní vrstvou ani drátěnku, protože ty mohou poškodit skleněný povrch desky.
- Po každém použití varnou desku vyčistěte (jakmile je chladná), abyste odstranili případné usazeniny, skvrny a zbytků jídla.
- Pokud není povrch udržován v čistotě, může dojít ke snížení citlivosti tlačítek na ovládacím panelu.
- Škrabku použijte pouze v případě, že k varné desce zůstanou přichycené zbytky. Aby nedošlo k poškrábání skleněného povrchu, dodržujte pokyny výrobce škrabky.
- Cukr nebo potraviny s vysokým obsahem cukru mohou poškodit varnou desku a je nutné je ihned odstranit.
- Sůl, cukr a písek mohou poškrábat skleněný povrch desky.
- K čištění varné desky použijte jemný hadřík, papírové kuchyňské utěrky nebo speciální čisticí pomůcky na varnou desku (respektujte pokyny výrobce).
- Rozlitá tekutina ve varných zónách může být příčinou pohybu nebo vibrace hrnců.
- Po vyčištění varnou desku důkladně vysušte.

### VNĚJŠÍ POVRCHY

- Povrchy čistěte vlhkým hadříkem z mikrovlákna. Jsou-li velmi znečištěné, přidejte několik kapek pH neutrálního čisticího prostředku. Vysušte suchým hadříkem.
  - Nepoužívejte korozivní nebo abrazivní čisticí prostředky. Jestliže se tyto prostředky přesto nedopatřením dostanou do styku s troubou, ihned potřísněný povrch otřete vlhkým hadříkem z mikrovlákna.
- Nepoužívejte prostředky na bázi alkoholu, např. denaturovaný líh.

### PŘESUN HORNÍHO TOPNÉHO TĚLESA

1. Odstraňte doplňkové boční držáky s drážkami.
2. Povyžmáhněte topné těleso (obr. 1) a posuňte jej níže (obr. 2).
3. Topné těleso vrátíte tak, že ho nadzvednete a zároveň mírně přitáhnete směrem k sobě. Zkontrolujte, zda leží na bočních držácích.

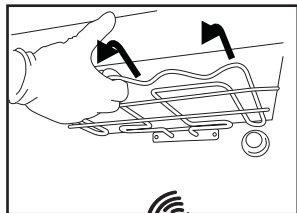

Obr. 1

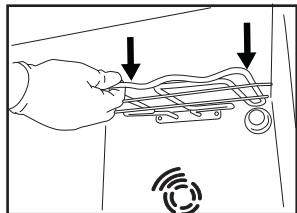

Obr. 2

### VNITŘNÍ POVRCHY

- Po každém použití nechte troubu vychladnout a poté ji vyčistěte, nejlépe je-li stále teplá, aby se skvrny a zbytky jídla lépe odstraňovaly. Pro vysušení kondenzátu vytvořeného při pečení jídel s vysokým obsahem vody nechte troubu zcela vychladnout a poté ji vytřete pomocí hadříku nebo houbičky.
- Sklo dveří čistěte vhodným tekutým prostředkem.

### PŘÍSLUŠENSTVÍ

Ihned po použití vložte příslušenství do roztoku mycího prostředku na nádobí. Je-li ještě horké, použijte kuchyňské chňapky. Zbytky jídel odstraníte vhodným kartáčkem nebo houbičkou na nádobí.

### VÝMĚNA ŽÁROVKY

1. Odpojte troubu od elektrické sítě.
2. Odšroubujte ochranný kryt světla, vyměňte žárovku a zašroubujte ochranný kryt zpět.

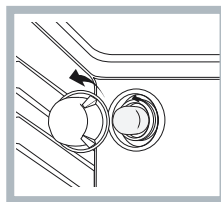

1. Znovu připojte troubu k elektrické síti.

Poznámka: Použijte žárovku o příkonu 40 W/230 V s patičkou G9

Žárovka, kterou je spotřebič vybaven, je speciálně navržena pro domácí spotřebiče a není vhodná pro všeobecné osvětlení místností v domácnostech (směrnice EU 244/2009). Žárovky lze zakoupit v servisním středisku.  
– Žárovky nechte holými rukama, protože otisky prstů mohou být příčinou zničení. Nepoužívejte troubu bez nainstalovaného krytu žárovky.

### KATALYTICKÉ ČIŠTĚNÍ

Čištění je možné díky katalytické vložce se speciálním smaltovaným povrchem, který absorbuje mastnotu uvolněnou z jídla při pečení. Vrstva smaltu je dostatečně silná, takže lze používat různé příslušenství (rošty, pečicí plechy atd.) bez nebezpečí poškození povrchu vložky. Na povrchu se mohou objevit bílé skvrny, nejsou důvodem k obavám. Nicméně vyvarujte se následujícího:  
– škrábání smaltovaného povrchu ostrými předměty (např. nožem);  
– používání čisticích nebo abrazivních prostředků

## DEMONTÁŽ A ZPĚTNÉ NASAZENÍ DVÍŘEK A SKLA

1. Přejete-li si dvířka demontovat, zcela je otevřete a posouvejte západky směrem dolů, dokud nedojde k jejich odjištění.

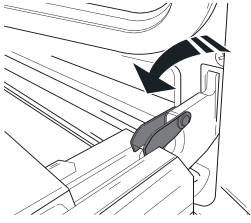

2. Dvířka dobře uzavřete.

Pevně je držte oběma rukama – nadržte je za rukojeť.

Dvířka snadno vysadíte tak, že je budete nepřetržitě zavírat a současně za ně táhnout (a), dokud se neuvolní z usazení (b).

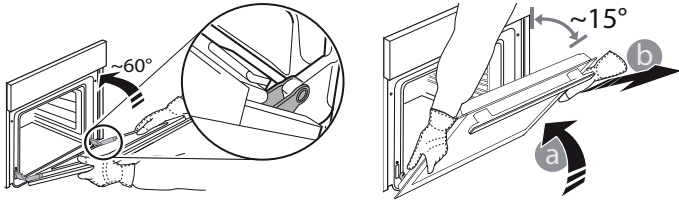

Odložte dvířka na stranu na měkký povrch.

3. Dvířka opět nasadíte tak, že je přiložíte k troubě, nasměrujete háčky pantů oproti jejich usazení a do příslušného usazení zajistíte i horní část.

4. Dvířka posuňte směrem dolů a poté je naplno otevřete. Posuňte západky směrem dolů do jejich původní polohy: Ujistěte se, že jste je posunuli dolů až na doraz.

5. Zkuste dvířka zavřít a zkontrolujte, zda jsou v jedné rovině s ovládacím panelem. Pokud tomu tak není, výše uvedený postup opakujte.

## ČIŠTĚNÍ NA JEDNO CVAKNUTÍ – ČIŠTĚNÍ SKLA

1. Po vyjmutí dvířek je položte na měkký povrch tak, aby madlo zůstalo dole. Stiskněte současně obě zajišťovací pojistky a zatažením směrem k sobě sejměte horní lištu dvířek.

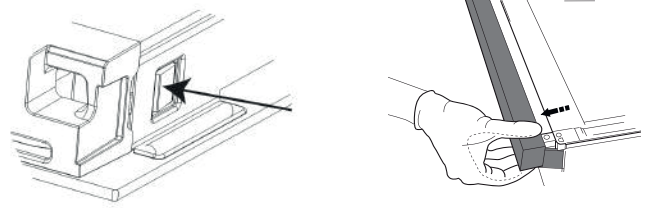

2. Zvedněte a pevně držte vnitřní sklo oběma rukama, přeneste sklo na měkký povrch. Poté začněte s čištěním.

3. Při nasazování vnitřního skla zpět do dvířek se řiďte textem umístěným přímo na skleněné tabuli, pokud jej nevidíte zrcadlově, pak tabuli vkládáte správně.

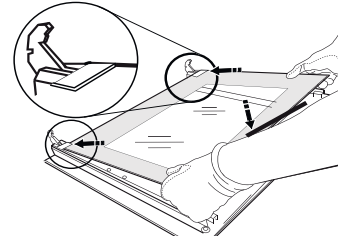

4. Namontujte horní lištu: zacvaknutí indikuje správnou montáž. Před nasazením dvířek zkontrolujte těsnění.

## ODSTRAŇOVÁNÍ ZÁVAD

### Co dělat, když...

### Možné důvody

### Řešení

Trouba nefunguje.

Přerušení napájení.  
Odpojení od elektrické sítě

Zkontrolujte, zda je síť pod napětím a zda je trouba připojená k elektrickému napájení. Vypněte a opět zapněte troubu. Zjistíte tak, zda porucha přetrvává.

## SERVISNÍ STŘEDISKO

Pro podporu zavolejte na číslo uvedené v záručním listu, který je přiložen k výrobku, nebo se řiďte pokyny uvedenými na našich webových stránkách.

Připravte si:

- stručný popis poruchy;
- přesný typ modelu vašeho výrobku;
- asistenční kód (číslo za slovem SERVICE na identifikačním štítku produktu, který najdete na vnitřní hraně otevřených dvířek);
- svou úplnou adresu;
- kontaktní telefonní číslo.

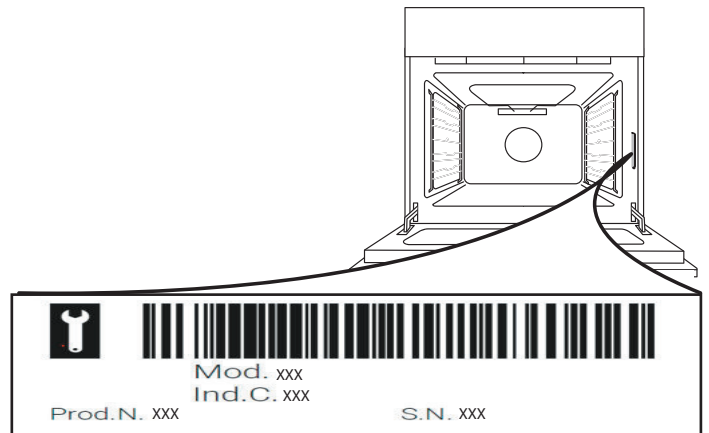

Upozornění: Vyžaduje-li spotřebič opravu, obraťte se na autorizované servisní středisko, kde budete mít záruku použití originálních náhradních dílů a správnosti provedení opravy.

Pro více informací ohledně záruky viz přiložený záruční list.

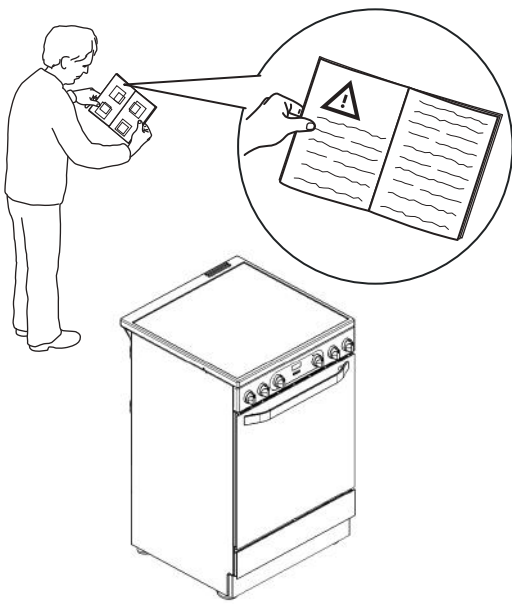
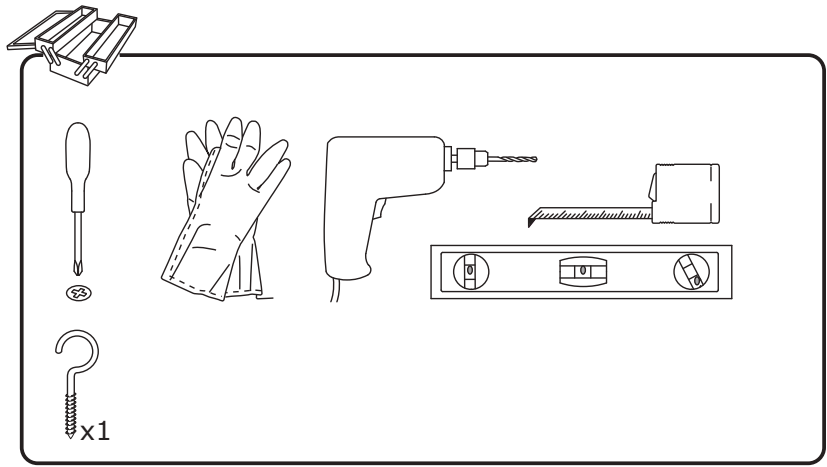
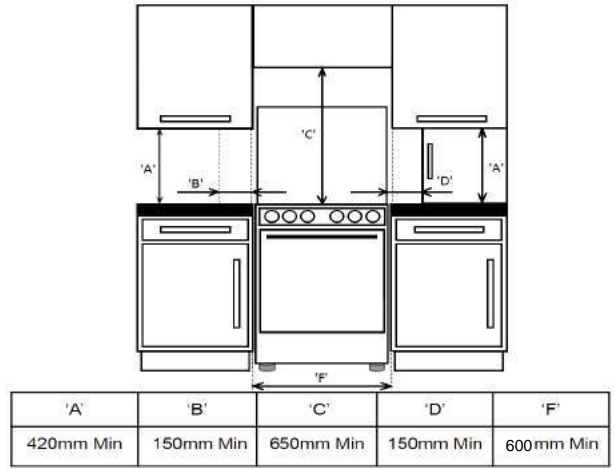
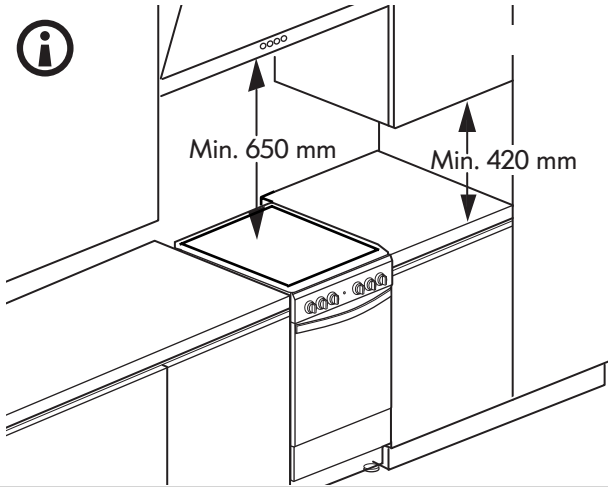
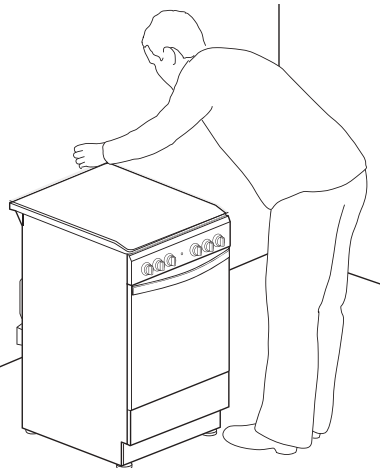
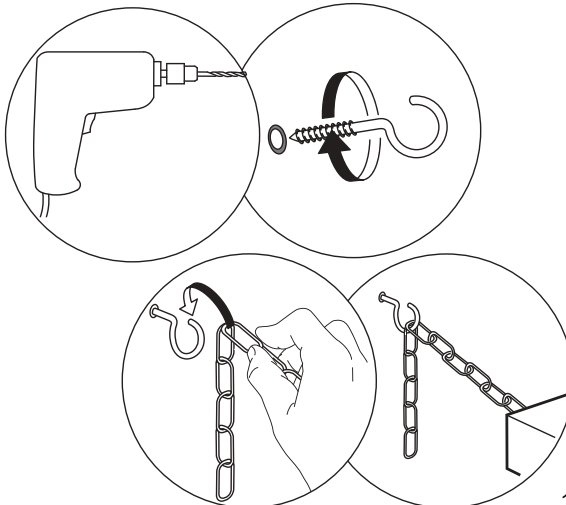
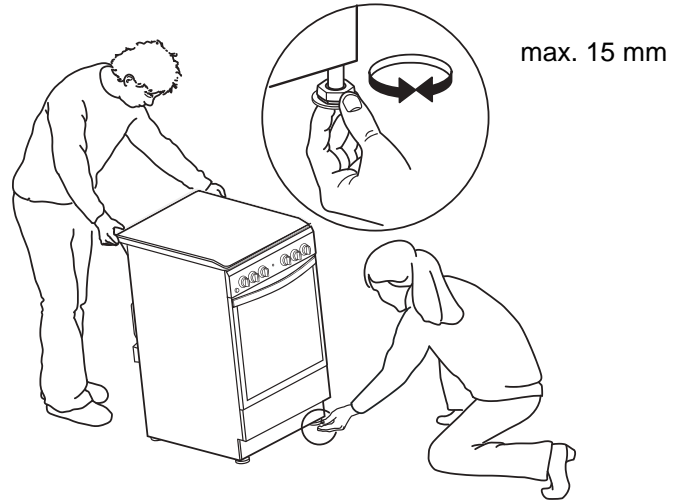
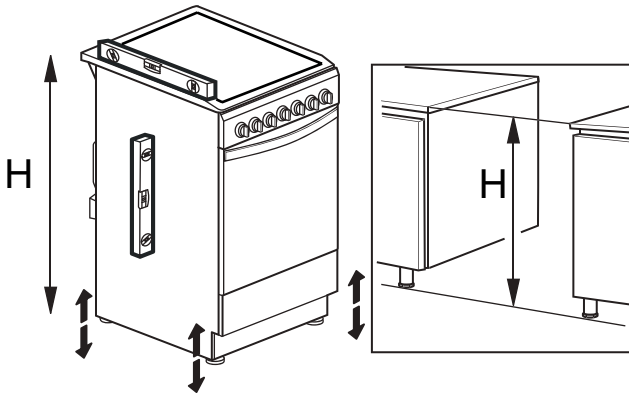

**1****2****3** **4**



5

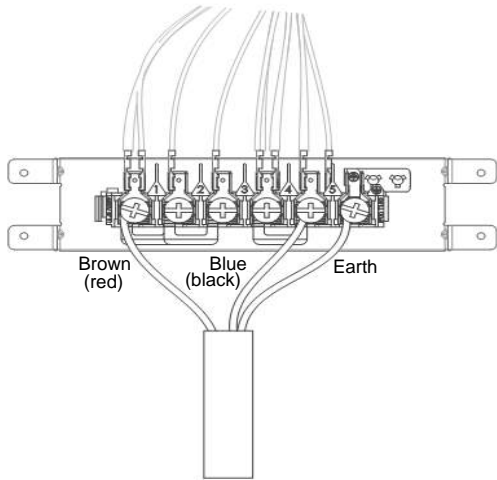
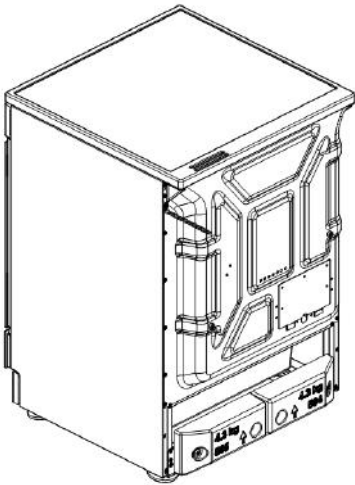

220-240V-



H05V2V2-F 3x4 ◀HAR▶ 60227 IEC 53  
H05VV-F 3x4 ◀HAR▶ 60227 IEC 57  
\*380-415 3N~



H05V2V2-F 5x1.5 ◀HAR▶ 60227 IEC 53  
H05VV-F 5x1.5 ◀HAR▶ 60227 IEC 57  
\*380-415 2N~



H05V2V2-F 4x4 ◀HAR▶ 60227 IEC 53  
H05VV-F 4x4 ◀HAR▶ 60227 IEC 57

6

